

A better  
workday!

**STARING**

staring.dk



**BRUGERMANUAL**  
til Staring industrielle affugtere.

**45L**

# Generel information

## Emballagen

- Behold venligst alt emballagen i din varetægt, indtil du har kontrolleret at affugteren ikke er beskadiget og fungerer som den skal.
- Når du har fjernet emballagen, skal du som det første sikre dig at alt indholdet er intakt og komplet.
- Efterlad ikke børn uden opsyn med emballagen, da den kan være potentielt farlig for børn.
- Bortskaffelse af alt emballagen skal ske sikkert, ansvarligt og i henhold med lokale restriktioner.
- Genbrug altid emballagen, hvis det er muligt.
- Ved brug af elektriske produkter, skal grundlæggende sikkerhedsforholdsregler altid følges.

***Læs venligst instruktionerne med omhu  
og til fulde inden varen tages i brug!***



# Vigtige instruktioner

## **ADVARSEL! For at reducere chancerne for brand, elektriskstød eller skader på omgivelserne.**

1. Brug altid en strømkilde som har samme spænding, frekvens og klassificering som angivet på produktets type plade.
2. Hold altid produktet under skærpet tilsyn, når det bruges af eller i nærheden af børn, ældre eller handicappede. Lad ikke børn bruge apparatet som legetøj.
3. Brug ikke dette produktet hvis strømkablet er beskadiget. Hvis strøm kablet er beskadiget skal den udskiftes af kvalificeret personale eller andre lign kvalificerede personer for at undgå fare.
4. For at reducere chancerne for elektrisk stød, bedes de undgå at udsætte ledningen eller apparatet for fugt af nogen art.
5. Sluk og tag stikket ud af stikkontakten, når den ikke er i brug, før montering eller under rengøring
6. Anbring venligst ikke genstande på produktet og lad ikke objekter blokere ind – eller udløbsåbningerne. Sørg for at apparatet bruges langt fra vægge eller gardiner osv.
7. Brug af tilbehør eller dele som ikke er anbefalet eller solgt af leverandøren kan gøre skade på produktet, personer eller omgivelserne.
8. Dette produkt er kun beregnet til brug i normal let erhvervsmæssigt brug.
9. Forsøg ikke at skille apparatet ad.
10. Brug ikke apparatet på metal overflade.
11. Brug ikke apparatet i kraftig varme i fugtige omgivelser, eller farlige omgivelser.
12. Rengør ikke apparatet med organisk opløsnings middel.
13. Dette apparat er ikke beregnet til brug af mennesker (herunder børn) med nedsat fysik, sensorisk, mentalt eller har mangel på erfaring og viden. Medmindre de er blevet vejledt eller instrueret i brugen af apparatet. Ejeren/ejerne er ansvarlig for Brugerens sikkerhed.
14. Børn bør ikke være alene, uden opsyn med apparatet.
15. Denne instruktions manual er en integreret del af apparatet og bør altid opbevares sikkert og i nærheden af produktet. Også i tilfælde af ejerskifte.

**Læs og gem disse instrukser.**

# Produkt identifikation

1. Kontrol panel
2. Håndtag
3. Hjul
4. Luftindtagsgitter
5. Luftudtagsgitter
6. Strøm kabel

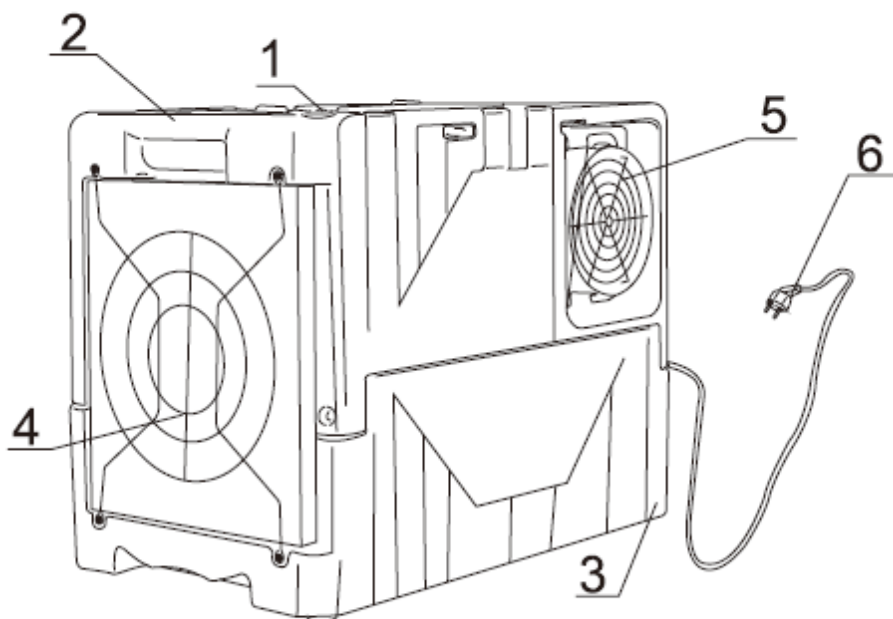

# Kontrolpanel og LED indikator

1. Tænd/sluk knappen
2. Driftsindikator
3. Op og ned Fugtigheds kontrol
4. Tids-kontrol
5. Fugtighed og tids skærm
6. Udrensnings knap
7. Udrensnings indikator
8. Afrimnings indikator

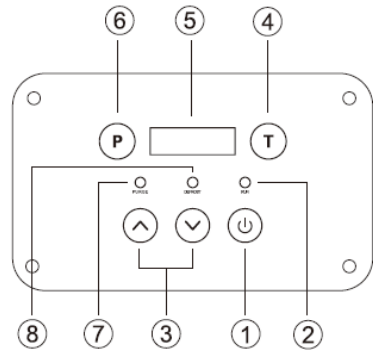

- A. tænd/sluk:** Tryk på denne for at tænde og slukke affugteren.
- B. Driftsindikator:** Indikatoeren har 3 stadier.  
(1) Slukket når strømmen ikke er tilsluttet.  
(2) Blinker når strøm er tilgængelig men den er slukket eller kontrol panelet er låst.  
(3) tændt når affugteren er tændt.
- C. Op og ned knapperne:** Tryk på op og ned knapperne for at indstille fugtigheden. Fugtigheden kan indstilles fra 99% til 26% eller vælg "CO" for at forsætte den igangværende proces.
- D. Timer knappen:** På displayet bliver der vist i timer. Den viser også hvor mange timer, at affugteren har kørt i hele dens levetid. Det kan vise indstillingen for luft fugtighed. (venstre er hvad du vil have den til og være, højre er hvad den nuværende fugtighed er) Timeviseren er basseret på minutter. Eksempelvis hvis den viser 0000:50, det betyder den har arbejdet 50 minutter. Hvis du vil have vist hvad den totalt har arbejdet, i siden du har resat den. Så klik på "t" igen. Og så vil den vise det i 10 sekunder på skærmen. Hvis du klikket på "T" igen inden de 10 sekunder er gået kommer der timer på hvor meget den har arbejdet hele sin levetid. For at reset den skal du holde "T" inde i 5 sekunder, så starter den på 0 igen. Den totale levetid, vil dog stadig være original.
- E. Udrensnings knap:** Tryk på denne knap for at manuelt igangsætte pumpens udrensnings proces. Pumpen vil tænde sig selv efter 40 sekunder.
- F. Udrensnings indikator:** Denne vil have lyset tændt når udrensnings processen er i gang. Pumpen vil automatisk igangsætte en pumpe udrensnings proces. Når den er fyldt og den er blevet slukket.
- G. Afrimnings indikator:** indikatoren tænder, når affugteren registrere is på spolen og slukker den igen når isen er smeltede. Ved afrimning puster den luft fra miljøet hen til spolen med kompressoren slukket.

**Note: Den totale arbejdes tid, kan ikke blive slettet. Hvis den kommer over hvad displayet kan vise, vil den dog blive slettet og starte fra 0 igen.**

# Opsætningsinstruktioner

**VIGTIGT: Affugteren skal være i opretstående stilling. Ved transport af en affugter skal den stå i 30 minutter før den tændes igen. Dette er nødvendigt for at kølemiddelsystemet bliver stabiliseret og for at undgå at beskadige systemet.**

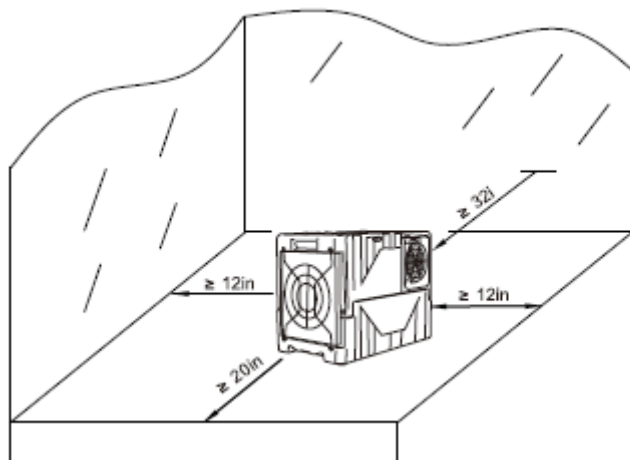

## Opsætning af affugter:

- Placér affugteren i et lukket område, da dette vil skabe en slags "tørrekammer".
- Luk alle døre, vinduer eller områder, der er åbne, for at maksimere affugterens reduktionseffektivitet. Hold gennemgang i rummet til et minimum. Placer affugteren i midten af rummet, væk fra vægge og møbler. Lad ikke luftstrømmen blokeres. Brug evt. en lille ventilator til at cirkulere luften i rummet.
- Strømtilslutningen skal være i overensstemmelse med spændingstallet på typeskiltet. Stikket skal være med jordtilslutning.
- Tag ledningen og sæt den korrekt til i stikkontakten.

# Opsætningsinstruktioner

## Dræning:

Affugterpumpen tilsluttes en plastisk drænings slange. Slangen er placeret på affugterens bagside. Sørg for der ikke er nogle knæk eller ujævnheder på slangen og rul slangen helt ud. Sørg for at vandet som løber udenfor ikke gør nogle skade. Affugteren skal kontrolleres regelmæssigt, når den anvendes.

\*Denne position for et vandrør, ville ikke være for højt. (<4,5m.) Hvis den kommer højere op vil den ikke kunne pumpe vandet igennem slangen, så vil pumpen blive fyldt med vand hvilket resultere i lækage.

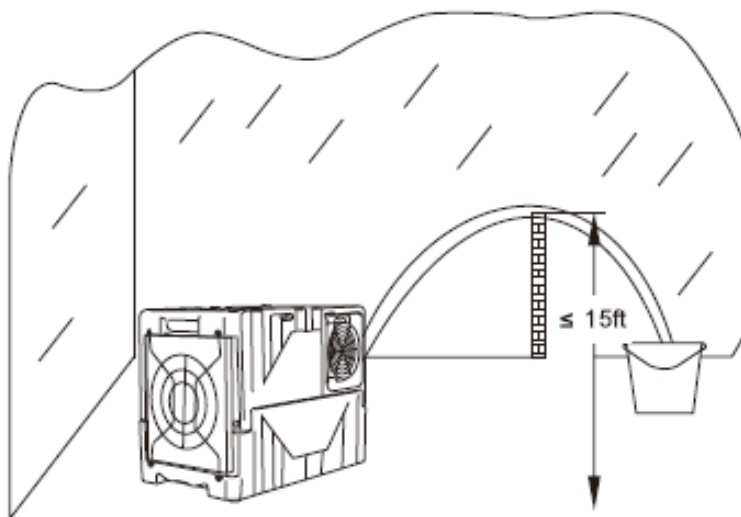

# Driftsinstruktioner

## A. Drift for generelt brug:

- For at tænder affugteren, tryk på on/off knappen. For at beskytte kompressoren er der 60 sekunders opstarts forsinkelse når affugteren bliver tændt.
- For at indstille fugtigheden, tryk på op og ned knapperne for indstille det.
- For at slukke for enheden, tryk på tænd/sluk knappen. For at dampe resten af vandet i pumpen. En udrensning bliver derfor automatisk igangsæt når affugteren bliver slukket.

## B. Knap lås funktion

- For at låse knapperne tryk på time knappen og pumpe knappen, samtidig i 2 sekunder.
- For at låse knapperne op tryk time knappet og pump knappet samtidig i 2 sekunder.

## C. Maximer ydelsesevnen

- For at maksimere affugtnings evnen, minemere afstanden mellem luft indgang og luft udgang ved og påsætte en 7" eller længere kanalluftudgang.

***Advarsel: Sluk ikke maskinen ved at afbryde den for strøm imens den er igang. For at undgå at der kommer en masse vand ud, vent 3 minutter med at flytte på den efter du har slukket den!***

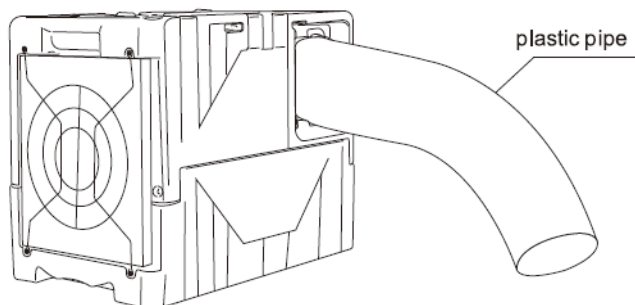



# Rengøring og vedligehold

**Vær sikker på at affugteren er slukket og stikket er taget ud af strømforsyningen inden de begynder at vedligeholde maskinen. Dens arbejdesevne vil blive stærkt reduceret hvis filteret vil blive fyldt og begynder og blokere.**

## Rensning af luftfilter:

- ✓ Fjern luftfilteret som vist på billedet.
- ✓ Støvsug skidt og snavs fra filteret.
- ✓ Brug lunkent vand og mildt vaskepulver til at vaske filteret.
- ✓ Derefter lad det tørre inden filteret monteres igen.

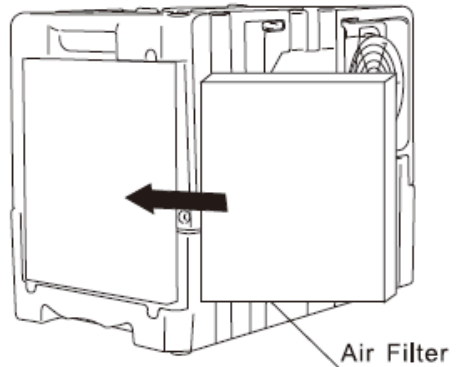

## Udskiftning af batteri:

1. Fjern skruerne fra de fire hjørner, af kontrolpanelet.
2. Når skruerne er fjernet, løft forsigtigt kontrolpanelet for at få adgang til pcb.
3. På pcb'en er der et oneday-70L batteri. Fjern batteriet og skift det ud med et nyt.
4. Sæt kontrol panelet på igen
5. Skru, skruerne på igen.

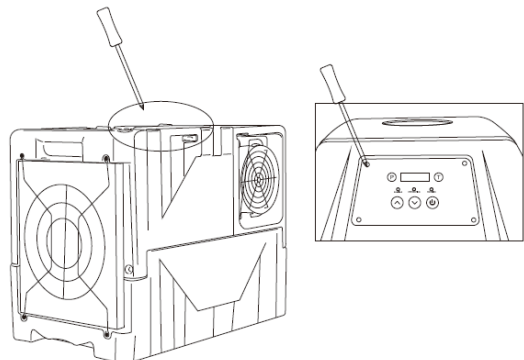

# Fejlfinding

Problem	Årsag	Løsning
<b>Affugteren arbejder ikke</b>	Ingen strøm i affugteren	Sæt den i stik kontakt
	Den er ikke tændt	Tænd den
	E4 ERROR bliver vist på skærmen	Tjek drænings flowet
<b>Affugteren samler for lidt vand</b>	Utilstrækkelig arbejdes tid	Tillad mere arbejdes tid
	Filteret er blokeret	Rengør filteret
	Omgivelsernes temperatur er for lav	Skrue op for varmen
	Kondensslangen er blokeret	Tjek slange for begrænsninger
<b>Affugteren er tændt men rummet forbliver fugtigt</b>	Døre og vinduer er åbne	Luk døre og vinduer og adgang til andre rum
<b>Vand på gulvet</b>	Affugter er flyttet rundt, overskudsvand i tanken løber over	Normalt fænomen
<b>Affugteren er tændt men rummet forbliver fugtigt</b>	Affugter er flyttet rundt, overskudsvand i tanken løber over	Normalt fænomen
<b>Afgangsluften er varm</b>	Nedkøling af affugter	Normalt fænomen
<b>Vandstøj</b>	Kølevand løber	Normalt fænomen

## ADVARSEL:

**Forsøg IKKE at rette fejl ved hjælp af ukvalificeret personale.**

# Advarselskoder

KODER	E1	E2	E3	E4
<b>Fejlmeddelelse</b>	Spole/følerfejl.	Fugtføler fejl.	Lav eller ingen kølemiddel.	Vandpumpe fejl eller blokering.
<b>Displayvisning</b>	Blinker hver 30. sek.	Blinker hver 30. sek.	Blinker konstant.	Blinker konstant.
<b>Årsag</b>	Tidsbestemt afrimning. Affugteren fungerer korrekt.	50 % R.H. vises kontinuerligt under drift tilstand.	Afbryd strømmen. Derefter tænd igen.	Affugter slukker automatisk. Fejlen skal udbedres inden driften kan påbegyndes.

# Specifikationer

MODEL	45 L.
<b>Spænding</b>	220 - 240V / 50Hz
<b>Affugtnings kapacitet</b>	45L/DAG (30°C RH80%) 25L/DAG (27°C RH60%)
<b>Max strøm</b>	460 W
<b>Kompressor type</b>	Rotary
<b>Kølemiddel</b>	R290
<b>Arbejdstemperatur</b>	5 - 35°C
<b>Luftmængde</b>	300 m <sup>3</sup> /h
<b>Vægt</b>	25 kg
<b>Størrelse</b>	605 x 360 x 470 mm
<b>For rumstørrelse op til</b>	115 m <sup>2</sup>

## ADVARSEL:

I tilfælde af en fejlkode, skal du kontakte din leverandør.

***STARING***

**A better  
workday!**

staring.dk

**Staring A/S**

Starengvej 9-11  
DK-9700 Brønderslev  
Tlf.: +45 9882 1622  
staring@staring.dk