



Sales office and Warehouse:

Euro Shatal ApS
Murervej 5
DK-6710 Esbjerg V , DENMARK
Tel:(+45) 75168411
Fax: (+45)75168412
E-mail:euroshatal@shatal.com
www.shatal.com

Euro Shatal Deutschland GmbH
Wernher von Braun Str.3
D-86368 Gersthofen ,GERMANY
Tel:(+49) 8214609580
Fax:(+49)8214609581
E-mail:info@euroshatal.biz
www.euroshatal.de

RP6514-60/75



**OPERATING INSTRUCTIONS & SPARE PARTS LIST
REVERSIBLE PLATE COMPACTORS**

**BEDIENUNGSANLEITUNG & ERSATZTEILLISTE
RUETTELPLATTE**

**MANUAL & RESERVEDELSLISTE
FREM/BAK-PLADEVIBRATOR**

**MANUAL DE OPERAÇÃO, MANUTENÇÃO E LISTA DE PEÇAS
PLACAS COMPACTADORAS REVERSIVEIS**

**GUIDE DE L'UTILISATEUR & LISTE DE PIÈCES DÉTACHÉES DES
COMPACTEURS PLATS RÉVERSIBLES**

**INSTRUCCIONES DE FUNCIONAMIENTO Y LISTA DE PIEZAS DE
REPUESTO PARA COMPACTADORES DE PLACA REVERSIBLES**



ENGLISH
CE DECLARATION OF CONFORMITY

We hereby declare that the equipment described below conforms to the relevant fundamental safety and health requirements of the appropriate CE Directives, both in its basic design and construction. This declaration will cease to be valid if any modifications are made to the machine without our expressed approval.

Product: Vibratory Plate Compactors : **RP6514-60/75**

The said product has been sound tested per Directive 2000/14/EC

Conformity Assessment Procedure	Measured sound power level	Guaranteed sound power level
Annex VI	103 dB(A)	105 dB(A)

Relevant CE Machinery Safety Directives : **2006/42/EC, 2004/108/EC, EN500-1, EN500-4, 2000/14/EC**

Appropriate internal measures have been taken to ensure that series-production units conform at all times to the requirements of current CE Directives and relevant standards. The signatories are empowered to represent and act on behalf of the company's management.

DANSK
CE OVERENSTEMMELSEDEKLARATION

Vi erklærer hermed, at det nedenstående produkt er fremstillet i overensstemmelse med de tilhørende og fundamentale sikkerheds- og sundhedsbetingelser fra de behørlige CE direktiver, både i dets grundlæggende formgivning og konstruktion. Denne deklaration vil ophøre med være gyldig, hvis der bliver foretaget nogen som helst ændring på maskinen uden vores tydelige tilladelse.

Produkt: Frem/bak-pladevibrator : **RP6514-60/75**

Dette produkt er blevet støjttestet jf. direktiv 2000/14/EC

I overensstemmelse med vurderingsprocedure	Målt lydstyrkeniveau	Garanteret lydstyrkeniveau
Annex VI	103 dB(A)	105 dB(A)

Relevant CE maskinsikkerhedsdirektiv : **2006/42/EC, 2004/108/EC, EN500-1, EN500-4, 2000/14/EC**

Der er foretaget interne forholdsregler for at sikre, at produkter, der er fremstillet i serieproduktion, altid efterlever foreskrifterne fra gældende CE direktiver og relevante standarder. Underskriverne har tilladelse til at representere og handle på vegne af firmaets ledelse.

DEUTSCH
CE KONFORMITÄTSERKLÄRUNG

Hiermit erklären wir, dass die nachstehend bezeichnete Maschine in ihrer Konzeption und Bauart sowie in der von uns in Verkehr gebrachten Ausführung den grundlegenden Sicherheits- und Gesundheitsanforderungen den unten aufgeführten CE Richtlinien entspricht. Bei einer mit uns nicht abgestimmten Änderung der Maschine verliert diese Erklärung ihre Gültigkeit.

Produkt: Rüttelplatte - Modell : **RP6514-60/75**

Das oben genannte Produkt ist nach der Richtlinie 2000/14/EC getestet worden

Gemäß Prozedur	Gemessene Lautstärke	Garantierte Lautstärke
Annex VI	103 dB(A)	105 dB(A)

Relevante CE Maschinesicherheitsdirektiven : **2006/42/EC, 2004/108/EC, EN500-1, EN500-4, 2000/14/EC**

Es wurden geeignete interne Maßnahmen ergriffen, um sicherzustellen, dass Serienproduktionseinheiten jederzeit den Anforderungen den aktuellen CE-Richtlinien und relevanten Normen entsprechen.

Die Unterzeichner sind befugt, das Unternehmen zu vertreten und im Auftrag der Unternehmensleitung zu handeln.

PORTUGUÊS
CE DECLARAÇÃO DE CONFORMIDADE

Nós declaramos que o equipamento abaixo descrito está conforme o fundamental e relevante das normas de construção e segurança das Directivas CE apropriadas. Esta declaração cessa a validade se alguma modificação for efectuada na máquina sem a nossa expressa aprovação.

Produto: Placa Vibratória Compactora : **RP6514-60/75**

O referido produto foi testado no nível de ruído em conformidade com a Directiva 2000/14/EC

Procedimento de avaliação de conformidade	Nível de potência sonora medido	Nível de potência sonora Garantido
Annex VI	103 dB(A)	105 dB(A)

Directivas CE de segurança máquina relevantes : **2006/42/EC, 2004/108/EC, EN500-1, EN500-4, 2000/14/EC**

Medidas internas apropriadas foram tomadas para assegurar que esta série/produção está sempre conforme os requirements das Directivas CE correntes e outras Satandard. Os signatários foram autorizados a representar e assinar em representação da companhia assinada.

Murervej 5
DK-6710 Esbjerg V , Denmark
Tel:(+45) 75168411
Fax: (+45)75168412
E-mail:euroshatal@shatal.com

Josef Levy
GENERAL MANAGER



Esbjerg V, October 2008



FRANÇAIS
DÉCLARATION DE CONFORMITÉ EC

Nous déclarons par la présente que l'équipement décrit ci-dessous est conforme aux exigences fondamentales relatives à la santé et la sécurité des Directives EC appropriées, à la fois dans la conception et la construction de base. Cette déclaration cessera d'être valide si des modifications sont faites sur la machine sans notre approbation explicite.

Produit : compacteurs à Plaques vibrantes : **RP6514-60/75**

Le dit produit a été testé acoustiquement selon la Directive 2000/14/EC

procédure d'évaluation de conformité	Niveau de puissance sonore mesuré	Niveau de puissance sonore garanti
Annexe VI	103 dB(A)	105 dB(A)

Directives EC relatives à la sécurité des machines : **2006/42/EC, 2004/108/EC, EN500-1, EN500-4, 2000/14/EC**

Des mesures internes appropriées ont été prises pour s'assurer que les unités de production en série sont conformes tout le temps avec les exigences des directives EC actuelles et standards pertinents. Les signataires sont habilités à représenter et agir de la part des responsables de l'entreprise..

ESPAÑOL

DECLARACIÓN DE CONFORMIDAD DE LA CE

Por medio de la presente, declaramos que el equipo descrito a continuación cumple con los requisitos de seguridad y salud básicos relevantes de las Directivas correspondientes de la CE, tanto en su diseño básico como en su construcción. Esta declaración dejará de ser válida en caso de que se realice algún tipo de modificación a la máquina sin nuestro consentimiento expreso.

Producto: Compactadores de placa vibratorios: **RP6514-60/75**

El producto mencionado se ha sometido a pruebas de sonido de conformidad con

Procedimiento de Evaluación de conformidad	Nivel de sonido medido	Nivel de sonido garantizado
Anexo VI	103 dB(A)	105 dB(A)

Directivas de la CE con respecto a la seguridad de la maquinaria : **2006/42/EC, 2004/108/EC, EN500-1, EN500-4, 2000/14/EC**

Se han tomado las medidas internas apropiadas para asegurar que las unidades de la producción de esta serie cumplen en todo momento con las Directivas actuales de la CE y los estándares relevantes. Los signatarios están autorizados para representar y actuar en nombre de la administración de la empresa.

Murervej 5
DK-6710 Esbjerg V , Denmark
Tel: (+45) 75168411
Fax: (+45) 75168412
E-mail: euroshatal@shatal.com

Josef Levy
GENERAL MANAGER



Esbjerg V, October 2008

ENGLISH

- Laws governing safety aspects on machinery may vary between countries but the following guides will be useful to all operators:
- Before starting, carefully read the machine maintenance and operating manual and follow all the instructions.
- Use unleaded fuel only, for gasoline engines.
- Never operate the machine without the belt guard.
- Keep hand and feet away from moving parts while the machine is running.
- Do not operate the machine in closed places and inflammable environment.
- Operating the machine is advisable only with good lighting conditions.
- Hearing protection must be worn.
- Foot protection must be worn.
- Do not touch hot surfaces.

DANSK

- Sikkerhedslovgivningen på maskiner kan være forskellige landene imellem, men de følgende retningslinier er nyttige for alle operatører.
- Før start, venligst læs maskinens service og brugsanvisning, følg alle instruktioner nøje.
- Brug kun blyfri bensin, til alle bensin motorer.
- Brug aldrig maskinen uden remskive beskyttelse.
- Hænder og fødder skal holdes væk fra alle bevæglige dele når maskinen kører.
- Brug ikke maskinen i lukkede rum, eller ved brandfarlige områder.
- Anvend maskinen kun når der er god belysning.
- Høreværn er altid påbudt.
- Sikkerhedssko er altid påbudt.
- Rør aldrig ved varme flader.

DEUTSCH

- Gesetze, die Sicherheitsaspekte von Maschine regeln, können zwischen den Ländern variieren, aber die folgenden Hinweise werden für alle Bediener nützlich sein:
- Lesen Sie vor Inbetriebnahme des Gerätes die Wartungs- und Bedienungsanleitung sorgfältig durch und befolgen Sie alle Anweisungen.
- Für Benzinmotoren nur bleifreies Benzin verwenden.
- Betreiben Sie das Gerät niemals ohne Riemenschutz.
- Halten Sie Hände und Füße von beweglichen Teilen fern, während das Gerät läuft.
- Betreiben Sie das Gerät nicht in geschlossenen Räumen oder in der Nähe von leicht entzündlichen Stoffen.
- Der Betrieb der Maschine ist nur bei guten Lichtverhältnissen empfehlenswert.
- Sicherheitsschuhe und Gehörschutz müssen, beim betreiben der Maschine immer getragen werden.
- Berühren Sie kein heißen Oberflächen der Maschine.

DUTCH

- Wetgeving inzake veiligheidsaspecten van machines kunnen verschillen naargelang het land. Volgende gids kan door iedere gebruiker gebruikt worden.
- Voor het starten zorgvuldig de instructiehandleiding doorlezen, alle instructies moeten gevolgd worden.
- Alleen loodvrije benzine gebruiken, bij benzinemotoren.
- Nooit de machine gebruiken zonder V-snaarbescherming.
- Houd altijd handen en voeten weg van bewegende delen terwijl de machine loopt.
- Gebruik de machine niet in gesloten en brandgevaarlijke ruimtes.
- Gebruik alleen de machine bij goede verlichting.
- Gehoorbescherming moet altijd gedragen worden.
- Veiligheidsschoenen moeten altijd gedragen worden.
- Nooit warme vlakken aanraken.

PORTUGUÊS

- Antes do arranque, leia com atenção o manual de operação e manutenção do motor e siga todas as Instruções.
- Nunca opera a máquina sem a guarda da correia.
- Mantenha mãos e pés afastado de elementos móveis, enquanto a máquina está funcionando.
- Não utilize o aparelho em locais fechados e ambientes inflamáveis.
- Use gasolina sem chumbo.
- Pare o motor antes de encher o tanque de combustível. Nunca reabastecer perto de uma chama, ou faíscas, que poderiam começar um incêndio. Não fume. Use somente combustível puro e limpo no enchimento dos equipamentos. Tome cuidado de não derramar combustível.
- Antes de arrancar o motor certifique-se que não está ninguém na área perigosa próximo do motor ou equipamento, e que as guardas de protecção estão colocadas.
- É aconselhável operar a máquina em boas condições de iluminação.
- Protecção auricular deve ser usada.
- Protecção aos pés deve ser usada.

FRANÇAIS

- Les aspects de sécurité gouvernés par les lois sur les machines peuvent varier entre les pays mais les guides suivants seront très utiles pour tous les opérateurs:
- Avant de commencer, lisez attentivement le guide d'utilisation et de maintenance de la machine et respectez toutes les instructions.
- Utilisez uniquement de l'essence sans plomb, pour les moteurs à essence.
- N'utilisez jamais la machine sans la ceinture de sécurité.
- Gardez les mains et les pieds éloignés des pièces en mouvement lorsque la machine fonctionne.
- N'utilisez pas la machine dans des endroits fermés et des environnements inflammables.
- L'utilisation de la machine est conseillée uniquement dans de bonnes conditions d'éclairage.
- Une protection auditive doit être portée.
- Une protection des pieds doit être portée.
- Ne touchez pas les surfaces chaudes.

ESPAÑOL

- Las leyes que rigen los aspectos de seguridad de la maquinaria pueden variar dependiendo de los países, pero las siguientes instrucciones serán de utilidad para todos los operarios:
- Antes de comenzar, lea detenidamente el manual de uso y mantenimiento de la unidad y siga todas las instrucciones proporcionadas.
- Para los motores de gasolina, utilice solamente combustible sin plomo.
- Nunca utilice la unidad sin el protector de correa.
- Mantenga las manos y los pies alejados de las piezas móviles mientras la máquina está en funcionamiento.
- No utilice la máquina en lugares cerrados o entornos inflamables.
- Se recomienda utilizar la máquina con buenas condiciones de iluminación solamente.
- Es necesario utilizar protección para los oídos.
- Es necesario utilizar protección para los pies.
- No entre en contacto con las superficies calientes.



TECHNICAL SPECIFICATIONS

ENGLISH

TEKNISKE SPECIFIKATIONER

DANSK

MODELS	RP6514-60 HATZ DIESEL M11404.F	RP6514-75 HATZ DIESEL M11404	RP6514-60 HATZ DIESEL M11404.H	RP6514-75 HATZ DIESEL M11404.I
Cat. No.				
WEIGHT				
Net Weight kg.	405	425	420	440
COMPACTION DATA				
Vibr. Frequency Hz	71			
Centrifugal Force kg.	6500			
Compaction Area m ² /hour	600	750	600	750
OPERATION DATA				
Max. Forward speed m/min	25	24	25	24
CAPACITIES				
Oil for gear box litersSAE 30	0.8			
DRIVE MOTOR				
Model	Hatz 1B50 Recoil start	Hatz 1B50 Recoil start	Hatz 1B50 Electric start	Hatz 1B50 Electric start
Output HP	10.6			
Engine speed rpm	3200			
Fuel tank - litres	5.3			
Engine oil - litres SAE 15W/40	1.5			
NOISE AND VIBRATIONS				
Sound power level according to ISO 5349 (*)				
Measured sound power level L _{WA} =dB(A)	103	104	103	104
Vibration values a=m/s ²				
The hand - arm vibration values according to ISO 5349				
2.3				

(*) The above noise level and vibration values were determined at normal speed of the engine. During operation these values may differ because of the actual operational conditions.

MODEL	RP6514-60 HATZ DIESEL M11404.F	RP6514-75 HATZ DIESEL M11404	RP6514-60 HATZ DIESEL M11404.H	RP6514-75 HATZ DIESEL M11404.I
Kat. Nr.				
VÆGT				
Nettovægt kg.	405	425	420	440
KOMPRESSIONSDATA				
Vibr. Frekvens Hz	71			
Centrifugalkraft kg.	6500			
Rækkevidde m ² /time	600	750	600	750
BETJENINGSDATA				
Max. fremadg. hast. m/min	25	24	25	24
KAPACITET				
Olje for gearkasse liter SAE 30	0.8			
HOVEDMOTOR				
Model	Hatz 1B50 Rekylstart	Hatz 1B50 Rekylstart	Hatz 1B50 Elektrisk start	Hatz 1B50 Elektrisk start
Ydelse - HK	10.6			
Motoromdrejning- shastighed -o/m	3200			
Tankkapacitet liter	5.3			
Motorolie - liter SAE 15W/40	1.5			
STØJ OG VIBRATIONER				
Tonkraftshøjde jf. ISO 5349 (*)				
Målt lydstyrkeniveau L _{WA} =dB(A)	103	104	103	104
Vibrationsværdier a=m/s ²				
Hånd - armsvingningsværdier jf ISO 5349				
2.3				

(*) De ovennævnte støjniveau- og vibrationsværdier er bestemt ud fra normale omdrejninger på Disse værdier kan variere under kørslen pga. de aktuelle arbejdsforhold.

TECHNISCHE DATEN

DEUTSCH

MODELL	RP6514-60 HATZ DIESEL M11404.F	RP6514-75 HATZ DIESEL M11404	RP6514-60 HATZ DIESEL M11404.H	RP6514-75 HATZ DIESEL M11404.I
Kat. No.				
GEWICHT				
Nettogewicht in kg.	405	425	420	440
KOMPAKTIONS DATEN				
Vibr. Frequenz in Hz	71			
Zentrifugalkraft in kg.	6500			
Verdichtungsfläche in m ² /Std.	600	750	600	750
GESCHWINDIGKEIT				
Max. Vorwärtsgeschw. In m/min	25	24	25	24
GETRIEBEFLÜSSIGKEIT				
SAE 30	0.8 Liter			
MOTOR				
Modell	Hatz 1B50 Reversierstarter	Hatz 1B50 Reversierstarter	Hatz 1B50 elektr. Anlasser	Hatz 1B50 elektr. Anlasser
Leistung in PS	10.6			
Drehzahl bei Nennlast in U/min	3200			
Tankinhalt in Liter	5.3			
Motoröl SAE 15W/40 in Liter	1.5			
GERÄUSCH UND VIBRATIONEN				
Schall Druckniveau nach ISO 5349 (*)				
Gemessene Geräuschwerte L _{WA} =dB(A)	103	104	103	104
Vibrationswerte in a=m/s ²				
Hand / Arm Vibrationen nach ISO 5349				
2.3				

(*) Die erwähnten Geräusch- und Vibrationswerte wurden bei Nenn Drehzahl des Motors gemessen. Während des Betriebs können die aktuellen Werten abweichen, abhängig von dem Arbeitsumfeld.

CARACTERÍSTICAS TÉCNICA

PORTUGUÊS

MODELO	RP6514-60 HATZ DIESEL M11404.F	RP6514-75 HATZ DIESEL M11404	RP6514-60 HATZ DIESEL M11404.H	RP6514-75 HATZ DIESEL M11404.I
Nr. Catalogo.				
PESO				
Peso Líquido kg.	405	425	420	440
DADOS COMPACTAÇÃO				
Vibr. Frequência Hz	71			
Força Centrífuga kg.	6500			
Área compactada m ² /hour	600	750	600	750
DATOS DE OPERACION				
Veloc. Máx. Frente m/min	25	24	25	24
CAPACIDADES				
Óleo Cx carretos liters SAE 30	0.8			
MOTOR				
Modelo	Hatz 1B50 Arranque manual	Hatz 1B50 Arranque manual	Hatz 1B50 Arranque eléctrico	Hatz 1B50 Arranque eléctrico
Potência HP	10.6			
Velocidade do motor RPM	3200			
Tanque combustível liters	5.3			
Óleo do motor lite rs SAE 15W/40	1.5			
RUIDO E VIBRAÇÕES				
Nível de Potência sonora em acordo com ISO 5349 (*)				
Nível potência sonora medido L _{WA} =dB(A)	103	104	103	104
Valores de vibração a=m/s ²				
Na mão - braço valores de vibração de acordo com ISO 5349				
2.3				

(*) Os valores de vibração e nível de ruído em cima foram determinados a velocidade normal do Durante a operação estes valores podem ser diferentes devido as condições de operação existentes.

CARACTÉRISTIQUES TECHNIQUES
FRANÇAIS

MODÈLES N° Cat.	RP6514-60 HATZ DIESEL M11404.F	RP6514-75 HATZ DIESEL M11404	RP6514-60 HATZ DIESEL M11404.H	RP6514-75 HATZ DIESEL M11404.I
POIDS				
Poids Net kg.	405	425	420	440
DONNÉES DE COMPACTAGE				
Fréquence vibr. Hz	71			
Force centrifuge kg.	6500			
Zone de Compactage m ² /heure	600	750	600	750
DONNÉES DE FONCTIONNEMENT				
Vitesse avant Max. m/min	25	24	25	24
CAPACITÉS				
Huile pour boîte à vitesse litersSAE 30	0.8			
MOTEUR D'ENTRAÎNEMENT				
Modèle	Hatz 1B50 Recoil start	Hatz 1B50 Recoil start	Hatz 1B50 Electric start	Hatz 1B50 Electric start
Puissance HP	10.6			
Vitesse moteur tpm	3200			
Réservoir - litres	5.3			
Huile moteur - litres SAE 15W/40	1.5			
BRUIT ET VIBRATIONS				
Niveau puissance sonore selon ISO 5349 (*)				
Niveau puissance sonore mesuré L _{WA} =dB(A)	103	104	103	104
Valeur Vibration a=m/s ²	Les valeurs de vibration main - bras selon ISO 5349 2.3			

(*) Les niveaux de bruit et de vibration ci-dessus ont été déterminés à vitesse normale du moteur.
Durant le fonctionnement ces valeurs peuvent différer du fait des conditions réelles opérationnelles.

ESPECIFICACIONES TÉCNICAS
ESPAÑOL

MODELOS Cat. Núm.	RP6514-60 HATZ DIESEL M11404.F	RP6514-75 HATZ DIESEL M11404	RP6514-60 HATZ DIESEL M11404.H	RP6514-75 HATZ DIESEL M11404.I
PESO				
Peso neto kg.	405	425	420	440
DATOS DE COMPACTACIÓN				
Vibr. Frecuencia Hz	71			
Fuerza centrífuga kg.	6500			
Area de compactación m ² /hora	600	750	600	750
DATOS DE FUNCIONAMIENTO				
Velocidad máx. de avance n/m/min	25	24	25	24
CAPACIDADES				
Aceite para la caja de engranaje SAE 30	0,8			
MOTOR DE ACCIONAMIENTO				
Modelo	Hatz 1B50 Arranque con culata	Hatz 1B50 Arranque con culata	Hatz 1B50 Arranque eléctrico	Hatz 1B50 Arranque eléctrico
Potencia Caballos	10,6			
Velocidad del motor rpm	3200			
Depósito de combustible - Litros	5,3			
Aceite motor - Litros SAE 15W/40	1,5			
RUIDO Y VIBRACIONES				
Nivel de potencia sonora según ISO 5349(*)				
Sonido medido Nivel de potencia L _{WA} =dB(A)	103	104	103	104
Valores de vibración a=m/s ²	Valores de vibración mano-brazo conformes a ISO 5349 2,3			

(*) El nivel de ruido y los valores de vibración se han determinado a la velocidad normal del motor.
Durante el funcionamiento estos valores pueden diferir debido a las condiciones de funcionamiento reales.

DIMENSIONS - MEDIDAS - DIMENSIONS - MÅL - MASSEN - DIMENSÕES

**HANDLE IN THE WORKING POSITON
HÅNDTAG I ARBEJDSPOSITION
HANDGRIFF IM ARBEITSPOSITION
PEGA NA POSIÇÃO DE TRABALHO
MANIPULER EN POSITION DE FONCTIONNEMENT
ANILLAR EN POSICIÓN DE TRABAJO**

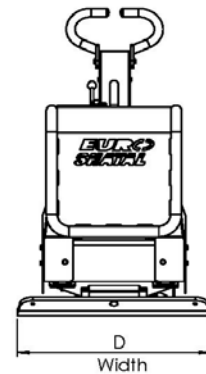
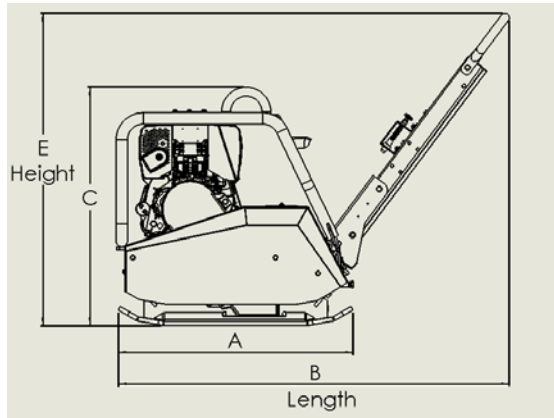

**MANIPULER EN POSITION DE FONCTIONNEMENT
MANILLAR EN POSICIÓN DE TRABAJO
HANDLE IN THE FOLDING POSITON
HÅNDTAG, HENSTILLET
HANDGRIFF IN ABGESTELLTER POSITION
PEGA NA POSIÇÃO REBATIDA**

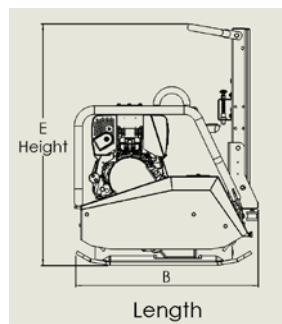

MODEL MODÈLE MODELO MODELL MODELO	A mm	B Working Position Arbejds- stilling Arbeit- Position Posição trabalho Position de fonctionnement Posición de trabajo mm	B Folding Position Henstillet Nicht in Betrieb Posição rebatido Position repliée Plegado mm	C mm	D mm	E Working Position Arbejds- stilling Arbeit- Position Posição trabalho Position de fonctionnement Posición de trabajo mm	E Folding Position Henstillet Nicht in Betrieb Posição rebatido Position repliée Plegado mm
M11404.F HATZ M11404.H HATZ RP6514-60	900	1500	930	910	600	1190	1230
M11404 HATZ M11404.I HATZ RP6514-75					750		



ENGLISH

TRANSPORT TO WORK SITE :

- To avoid burns or fire hazards, let engine cool before transporting machine or storing indoors.
- Turn fuel valve to the off position and keep the engine level to prevent fuel from spilling.
- Tie the machine to the vehicle to prevent sliding or tipping over.

INSTRUCTION FOR LIFTING MACHINE: SEE PICTURES 9 PAGE 14

- Never walk or stand under a machine being lifted.
- Use only the frame lifting hook (1) for lifting the machine.
- Use only tested and authorised lifting equipment. Before lifting check that vibration damper and protecting frame are correctly attached and not damaged.

OPERATION:

ENGINE CHECK BEFORE STARTING

1. Fill fuel tank.
2. Check oil level in engine crankcase and top up necessary type of oil according to manufacturer's instructions.

STARTING THE ENGINE - SEE PICTURES 1-2 PAGE 14

1. Open handle locking pin (See Picture 1)

OPERATING THE MACHINE - SEE PICTURES 3-5 PAGE 14

1. Let the compactor progress at its normal speed while guiding it in a straight line.
2. Three or four passes depending on the material are normally required to achieve the best compaction.
3. The soil must be moist to achieve the best compaction.
4. It must not be too wet nor too dry so that dust is created.
5. Do not operate the compactor on hard surfaces or concrete.

STOPPING THE ENGINE OPERATOR POSITION - SEE PICTURES 6-8 PAGE 14 – HATZ 1B50

OIL REPLACEMENT IN EXCITER BOX: SEE PICTURE 11 PAGE 15

1. Position the handle in an upright position.
2. Position the plate at a downward angle
3. Open the exciter plug and drain all the oil into a container.
4. Position the plate compactor into an upward vertical condition, replace the exciter oil with 15W40. Replace the exciter oil plug

EXCITER BELT: REPLACEMENT: SEE PICTURES 12-16 PAGE 15

1. The exciter belt must be replaced should the belt width fall below 15.5 mm or the belt tension fall below 10-15 mm displacement per moderate pressure application.
2. Loosen the bolts on the shield connector and remove it.
3. Loosen the bolts on the left external guard and remove it.
4. Loosen the bolts on the guard plate and remove it.
5. Remove the belt using a rope to pry off the belt from the upper pulley, assemble the new belt from the lower pulley and pry into the upper pulley.

DANSK

TRANSPORT :

- For at undgå ild og ildspåsættelse, lad motoren køle af før den transporteres og lagres indendørs
- Luk benzindækslet og hold motoren vandret for at undgå benzinudslip
- Bind maskinen fast på køretøjet for at undgå, at den skal falde af eller vælte under transporten

ANVISNINGER FOR LØFTNING AF MASKINEN : SE BILLEDER 9, SIDE 14

- Gå eller stå aldrig under maskinen når den er løftet
- Benyt kun rammeløftegrebet (1) for løftning af maskinen
- Benyt kun godkendte og sikre løftmekanismer. Før maskinen løftes, sørg for at gummistudser (2) og beskyttelsespladen er ubeskadiget og korrekt fastgjort

DRIFT:

MOTORCHECK FØR START

1. Fyld brændstof på tanken
2. Check olieniveau i krumtamphuset og fyld op om nødvendigt med den type olie, motorproducenten foreskriver

MOTOREN STARTES - SE BILLEDERNE 1-2, SIDE 14

1. Åbn låsepinden til håndtaget (Se foto 1)

BETJENING AF MASKINEN - SE FOTO 3-5, SIDE 14

1. Lad vibratoren køre fremad i dens normale hastighed mens den føres i en lige linje.
2. Der skal normalvis køres tre eller fire gange på underlaget for at opnå den bedste kompression.
3. Jorden skal være fugtig for at opnå den bedste kompression.
4. Den må dog ikke være for våd eller tør for at undgå støvdannelse.
5. Brug ikke vibratoren på hårde overflader eller beton.

HVORDAN MOTOREN STOPPES, BETJENINGSPOSITION - SE BILLEDERNE 6-8, SIDE 14 – HATZ 1B50

OLIEUDSKIFTNING I VIBRATORBOKS: SE BILLEDE 11 SIDE 15

1. Placer håndtaget i opret position.
2. Placer pladen i en nedadgående vinkel.
3. Åbn aftapningsproppen og udtøm al olien i en beholder.
4. Placer vibratorpladen i en opret lodret position, udskift vibratorolien med 15W40. Genmonter aftapningsproppen

VIBRATORREM: UDSKIFTNING: SE BILLEDE 12-16 SIDE 15

1. Vibratorremmen skal udskiftes hvis rebbredden er under 15,5 mm, eller remspændingens forskydning ligger under 10-15 mm ved et moderat tryk.
2. Løsn boltene på skærmstikket og fjern det.
3. Løsn boltene på den venstre eksterne beskyttelse og fjern den.
4. Løsn boltene på beskyttelsespladen og fjern den.
5. Fjern remmen ved brug af et reb til at trække remmen af den øverste remskivesamling



DEUTSCH

TRANSPORT ZUR ARBEITSSTELLE :

- Um Verbrennungen und Feuergefahr zu vermeiden, lassen Sie die Maschine abkühlen bevor Sie sie transportieren oder innerhalb geschlossener Räume lagern.
- Drehen Sie den Benzinahn in die Off – Position und halten Sie die Maschine waagrecht um Kraftstoffausfluss zu vermeiden.
- Verspannen Sie die Maschine mit dem Transportfahrzeug um Rutschen oder Umkippen der Maschine zu verhindern.

ANWEISUNGEN ZUM HEBEN DER MASCHINE : SIEHE FOTO 9 SEITE 14

- Gehen oder stehen Sie nie unter einer angehobenen Maschine.
- Benutzen Sie nur die Hebeöse (1) am Schutzrahmen zum Anheben der Maschine.
- Benutzen Sie nur geeignete und geprüfte Hebemittel zum Anheben der Maschine und prüfen Sie vorher ob die Gummilager der Bodenplatte und der Schutzrahmen fest sitzen und unbeschädigt sind.

BETRIEB :

MOTOR KONTROLLE VOR DEM ANLASSEN

1. Befüllen Sie den Kraftstofftank falls notwendig.
2. Kontrollieren Sie den Motorölstand und füllen Sie falls nötig zusätzliches nach. Benützen Sie nur vom Motorhersteller zugelassenes Motoröl.

ANLASSEN DES MOTORS - SIEHE FOTOS 1-2, SEITE 14

1. Öffnen Sie den Arretierungspin des Führungsholms (Siehe Foto 1)

BETRIEB DER MASCHINE - SIEHE FOTOS 3-5, SEITE 14

1. Führen Sie die Rüttelplatte in geraden Bahnen und lassen Sie sie mit der eingestellten Geschwindigkeit arbeiten.
2. Für eine optimale Verdichtung sind normalerweise drei bis vier Verdichtungsbahnen notwendig, kann aber in Abhängigkeit vom Untergrund variieren.
3. Für die optimale Verdichtung sollte der Boden leicht feucht sein.
4. Der Boden darf nicht zu nass sein. Wenn er zu trocken ist kommt es zu einer starken Staubentwicklung.
5. Die Maschine darf nicht auf harten Oberflächen oder Beton betrieben werden.

ABSCHALTEN DES MOTORS - SIEHE FOTOS 6-8, SEITE 14 – HATZ 1B50

ERREGERGETRIEBEÖLWECHSEL: SIEHE FOTO 11 SEITE 15

1. Arretieren Sie den Führungsholm in vertikaler Position.
2. Positionieren Sie die Rüttelplatte leicht Schräg nach hinten. (Richtung Führungsholm)
3. Öffnen Sie die Erreger-Ablafschrabe und lassen Sie das Öl in einen geeigneten Behälter ab.
4. Stellen Sie die Rüttelplatte wieder waagrecht und füllen Sie den Erreger mit 15W40 Öl auf. Erneuern Sie die Ablafschrabe.

AUSTAUSCH DES ANTRIEBSRIEMENS: SIEHE FOTOS 12-16 SEITE 15

1. Der Antriebsriemen muss erneuert werden, wenn folgende Verschleißmerkmale erreicht sind: die Breite des Riemens beträgt weniger als 15,5mm oder bei mäßigem Druck mit dem Daumen auf den Riemen zwischen den beiden Antriebsscheiben hat man eine Auslenkung von mehr als 10-15 mm.
2. Lösen Sie die Schraube der inneren Querabdeckung.
3. Lösen Sie die Schrauben der linken Schutzabdeckung und entfernen Sie diese.
4. Lösen Sie die Schrauben der Keilriemenabdeckung und entfernen Sie diese.
5. Entfernen Sie den Keilriemen und montieren Sie einen Neuen, indem Sie ihn zuerst auf die untere Keilriemenscheibe aufziehen und danach auf die obere Kupplungsscheibe.

PORTUGUÊS

INSTRUÇÕES PARA ELEVAR A MÁQUINA:

- Nunca caminhe ou permaneça sob uma máquina que esteja a ser elevada.
- Use apenas o olhal de elevação (1) para elevar a máquina.
- Use apenas equipamento de elevação testado e autorizado. Antes de elevar a máquina verifique se o vibrador e o quadro de protecção estão correctamente montados e sem estragos.

TRANSPORTE: VER FIGURA 9 PAG. 14

- Para prevenir queimaduras ou fogos, deixe o motor arrefecer antes de transportar ou armazenar a máquina.
- Feche a válvula de combustível para prevenir o derrame de combustível.
- Amarre a máquina ao veículo de transporte para evitar que deslize ou caia.

OPERAÇÃO :

VERIFICAR O MOTOR ANTES DE ARRANCAR

1. Encha o tanque de combustível.
2. Verifique o nível de óleo no carter do motor e ateste se necessário de acordo com as instruções do fabricante.

ARRANQUE O MOTOR - VER FIGURAS 1-2 PAG 14

1. Abre o pino de travamento da alça de operação (veja figura 1)

OPERAÇÃO DA MÁQUINA – VEJA FIGURA 3-5 PAG 14

1. Deixe o compactador progredir na sua velocidade normal orientado em linha recta.
2. Tres ou quatro passagens dependendo do material são normalmente necessárias para alcançar a melhor compactação.
3. O solo deve estar húmido para a lcançar a melhor compactação.
4. Não deve estar nem muito húmido nem muito seco pois pode criar poeiras.
5. Não opere o compactador em superficies duras ou betão.

PARAR O MOTOR POSIÇÃO DO OPERADOR - FIGURAS 6-8 PAG 14 – HATZ 1B50

SUBSTITUIÇÃO DO ÓLEO NA CAIXA DO EXCITADOR: VER FIGURA 11 PAG. 15

1. Posicione a pega na vertical.
2. Posicione a placa no ângulo para baixo
3. Abra o bujão do excitador e drene todo o óleo para um recipiente.
4. Posicione o compactador da placa na condição de posição vertical, substitua o óleo excitador com 15W40. Volte a colocar o bujão do excitador de óleo

CORREIA DO EXCITADOR: SUBSTITUIÇÃO: VER FIGURAS 12-16 PAG 15

1. A correia do excitador deve ser trocada se a largura da correia for inferior a 15,5 mm ou a tensão da correia for inferior a 10-15 mm de deslocamento, por aplicação de pressão moderada.
2. Desaperte as cavilhas no conector blindado e remova.
3. Desaperte as cavilhas na protecção externa esquerda e remova.
4. Desaperte as cavilhas na placa de protecção e remova.
5. Remova a correia com uma corda para retirar a correia da polia superior, monte a nova correia a partir da polia inferior e insira a polia superior.



FRANÇAIS

TRANSPORT SUR SITE DE TRAVAIL :

- Pour éviter des brûlures ou des dangers d'incendie, laissez le moteur refroidir avant de transporter la machine ou la stocker à l'intérieur.
- Tournez la vanne de carburant sur la position off et gardez le moteur horizontal pour empêcher le carburant de se déverser.
- Attachez la machine au véhicule pour empêcher un renversement ou glissement.

INSTRUCTION POUR LEVAGE DE LA MACHINE: VOIR IMAGES 9 PAGE 14

- Ne marchez jamais ni ne vous tenez sur une machine en train d'être soulevée.
- Utilisez uniquement le crochet de la structure de levage (1) pour soulever la machine.
- Utilisez uniquement l'équipement de levage testé et autorisé. Avant le levage vérifiez que l'amortisseur de vibration et le cadre de protection sont correctement attachés et non endommagés.

FONCTIONNEMENT:

VÉRIFIEZ LE MOTEUR AVANT DE DÉMARRER

1. Remplissez le réservoir de carburant.
2. Vérifiez le niveau d'huile dans le carter du moteur et mettez à niveau si nécessaire avec le type d'huile selon les instructions du fabricant.

DÉMARRAGE DU MOTEUR – VOIR IMAGES 1-2 PAGE 14

1. Ouvrez la goupille de poignée (voir Figure 1)

UTILISATION DE LA MACHINE – VOIR IMAGES 3-5 PAGE 14

1. Laissez avancer le compacteur à sa vitesse normale tout en le guidant sur une ligne droite.
2. Trois ou quatre passages selon le matériau sont normalement requis pour réaliser le meilleur compactage.
3. Le sol doit être humide pour réaliser le meilleur compactage.
4. Il ne doit pas être trop humide ni trop sec afin que de la poussière ne se crée.
5. Ne faites pas fonctionner le compacteur sur des surfaces dures ou sur du béton.

ARRÊT DU MOTEUR EN POSITION OPERATEUR – VOIR IMAGES 6-8 PAGE 14 – HATZ 1B50

REPLACEMENT DE L'HUILE DANS LA BOÎTE EXCITATEUR: VOIR IMAGES 11 PAGE 15

1. Positionnez la poignée sur la position droite vers le haut.
2. Positionnez la plaque en angle vers le bas
3. Ouvrez le bouchon de l'excitateur et vidangez toute l'huile dans un récipient.
4. Positionnez la plaque compacteur en position verticale vers le haut, remplacez l'huile de l'excitateur par de la 15W40. Remplacez le bouchon d'huile de l'excitateur

COURROIE EXCITATEUR: REMPLACEMENT: VOIR IMAGES 12-16 PAGE 15

1. La courroie de l'excitateur doit être remplacée si la largeur de la courroie est en dessous de 15,5 mm ou si la tension de la courroie est en dessous 10-15 mm de déplacement par application de pression modérée.
2. Dévissez les boulons sur le connecteur blindé et retirez-le.
3. Dévissez les boulons sur le garde externe gauche et retirez-le.
4. Dévissez les boulons sur la plaque de garde et retirez-la.
5. Retirez la courroie en utilisant une corde pour la sortie de la poulie supérieure, assemblez la nouvelle courroie depuis la poulie inférieure et en la mettant sur la poulie supérieure.

ESPAÑOL

TRANSPORTE AL LUGAR DE TRABAJO:

- Para evitar quemaduras o el riesgo de incendio, deje enfriar el motor antes de transportar la máquina o guardarla en un espacio interior.
- Gire la válvula de combustible a la posición de desconexión y mantenga el nivel del motor para evitar que se produzcan derrames de combustible.
- Ate la máquina al vehículo para evitar que se deslice o caiga.

INSTRUCCIONES PARA ELEVAR LA MÁQUINA: CONSULTE LA IMAGEN 9 EN LA PÁGINA 14

- Nunca camine ni se quede debajo de una máquina mientras está siendo elevada.
- Utilice solamente el gancho de elevación del chasis (1) para elevar la máquina.
- Utilice solamente equipos de elevación probados y autorizados. Antes de realizar la elevación, compruebe que el amortiguador de vibración y la estructura de protección estén correctamente colocados y no presenten daños.

FUNCIONAMIENTO:

VERIFICACIÓN DEL MOTOR PREVIA A LA PUESTA EN MARCHA

1. Llene el depósito de combustible.
2. Compruebe el nivel de aceite en el cárter y rellene si es necesario utilizando el tipo de aceite indicado en las instrucciones del fabricante.

PUESTA EN MARCHA DEL MOTOR - CONSULTE LAS IMÁGENES 1-2 PÁGINA 14

1. Abra el pasador de bloqueo del manillar (Consulte la imagen 1)

UTILIZACIÓN DE LA MÁQUINA - CONSULTE LAS IMÁGENES 3-5 PÁGINA 14

1. Deje que el compactador progrese a su velocidad normal mientras lo guía en línea recta.
2. Por lo general se necesitan tres o cuatro pasadas sobre el material para obtener la mejor compactación.
3. El suelo debe estar húmedo para obtener la mejor compactación.
4. No debe estar demasiado mojado ni demasiado seco como para que cree polvo.
5. No utilice el compactador sobre superficies duras u hormigón.

DETENER EL MOTOR - POSICIÓN DEL OPERARIO - CONSULTE LAS IMÁGENES 6-8 PÁGINA 14- HATZ 1B50

SUSTITUCIÓN DEL ACEITE EN EL EXCITADOR: CONSULTE LA IMAGEN 11 EN LA PÁGINA 15

1. Coloque el manillar en posición vertical.
2. Coloque la placa en un ángulo descendente.
3. Abra el tapón del excitador y drene el aceite en un contenedor.
4. Coloque el compactador de placa en una posición vertical ascendente y reemplace el aceite del excitador con 15W40. Cambie el tapón de aceite del excitador

CORREA DEL EXCITADOR: SUSTITUCIÓN: CONSULTE LAS IMÁGENES 12 A 16 EN LA PÁGINA 15

1. Será necesario cambiar la correa del excitador cuando el ancho de la correa sea inferior a 15,5 mm o la tensión de la correa sea inferior a un desplazamiento de 10-15 mm al aplicar una presión moderada.
2. Afloje los pernos en el conector del protector y extráigalos.
3. Afloje los pernos en el protector externo y extráigalos.
4. Afloje los pernos en la placa de protección y extráigalos.
5. Extraiga la correa utilizando una cuerda para retirar la correa de la polea superior, coloque la nueva correa desde la polea inferior y haga palanca en la polea superior.



ENGLISH

IMPORTANT ADVICE :

The manufacturer declines all responsibility for loss or damage resulting from misuse or any modification or alteration that does not conform to the manufacturer's original specifications. At the workstation, the sound pressure level may exceed 85 db (A). In this case individual protection measures must be taken.

SPARE PARTS ORDERING :

When ordering spare parts, please mention machine serial no., part no. and description.

SCRAPPING :

In the event of deterioration and scrapping of the machine, the following items must be disposed of in accordance with legislation requirements.

Main Materials:

1. Engine : Aluminium (AL), Steel (AC), Copper (CU), Polyamide (PA)
2. Machine : Steel sheet (AC)

The instructions for use and spare parts found in this document are for information only and are not binding. As part of our product quality improvement policy, we reserve the right to make any and all technical modifications without prior notice.

MAINTENANCE SCHEDULE :

Check all external screw connections for tight fit approx. 8 hours after first operation.		
Parts	Maintenance	Maintenance interval
Air filter	check for external damage and tight fit. Check foam and filter insert clean or replace if necessary.	Daily or 8-15 operating hours
Engine oil	Check combustion and cooling air intake manifold Check oil level, top up if necessary. Check oil filter, change if necessary.	
Hydraulic system	Check for oil leaks in the hydraulic system and exciter house.	
Other parts	Remove all dirt, stones etc. from the compactor after each day of operation.	
For Deisel engine:	Check water separator filter in the fuel tank	Weekly
Belts	Check tension and wear – replace if necessary.	Monthly
Other parts	Check that all bolts are tight	
Engine	Change engine oil and clean the oil filter Clean engine cooling mechanism Clean cooling fins Re-tighten all accessible screw connections See engine manufacturers handbook	Every 250 operating hours
Fuel filter	Change fuel filter	Every 500 operating hours
Air filter	Replace filter insert	
Hydraulic system	Change oil in exciter housing	Yearly
Fuel injector	Clean adjust fuel injector. Clean adjust injector valve	
Fuel tank	Siphon water out of fuel tank	

DANSK

VIGTIGE RÅD :

Producenten fraskriver sig ethvert ansvar for tab eller skader som resultatet af misbrug eller ændringer af produkterne, som ikke er i overensstemmelse med producentens originale specifikationer. Lydstyrken kan på arbejdspladsen overstige 85 db (A). I så fald må man tage individuelle beskyttelsesforanstaltninger.

RESERVEDELSBESTILLING :

Når man bestiller reservedele, meddel da maskinserienummer, delnummer og en beskrivelse

SKROTNING :

Når tiden rinder ud for maskinen, og den dermed skal skrottes, skal man i den forbindelse tage hensyn til genanvendelse iht. gældende lovkraft.

Hovedmaterialer:

1. Motor : Aluminium (AL), stål (AC), kobber (CU), polyamid (PA)
2. Maskine : Stålblade (AC)

Manualen for anvendelsen og reservedele i denne sektion er kun vejledende og er ikke bindende. Som er del af vores politik mhp. produktkvalitetsforbedringer, kan vi uden forudgående varsel foretage enkelte eller hele tekniske ændringer.

VEDLIGHOLDELSPLAN :

Tjek alle eksterne skrueforbindelsers fastspænding ca. 8 timer efter første drift.		
Dele	Vedligeholdelse	Vedligeholdelsesinterval
Luftfilter	Kontroller for ydre skader og tilspænding. Kontroller skum og filterindsats, rengør eller udskift om nødvendigt.	Dagligt eller efter 8-15 driftstimer
Motorolie	Kontroller forbrænding og luftindsugningsmanifold. Kontroller olieniveau, efterfyld om nødvendigt. Kontroller oliefilter, udskift om nødvendigt.	
Hydrauliksystem	Kontroller for olielækager i det hydrauliske system og vibratorhus. Andre dele Fjern alt snavs, sten etc. fra vibratoren hver dag efter brug.	
For dieselmotor:	Kontroller vandseparationsfilter i brændstoftank	Ugentligt
Remme	Kontroller for spænding og slitage – udskift om nødvendigt.	Månedligt
Andre dele	Kontroller at alle bolte er fastspændt	For hver 250 driftstimer
Motor	Skift motorolie og rengør oliefilter Rengør motorens køleanordning Rengør kølefiner Efterspænd alle tilgængelige skrueforbindelser Se motorfabrikantens håndbog	
Brændstoffilter	Udskift brændstoffilter	
Luftfilter	Udskift filterindsats	For hver 500 driftstimer
Hydrauliksystem	Udskift olie i vibratorhus	
Brændstof-indsprøjtning	Rengør og juster brændstofindsprøjtningen Rengør og juster indsprøjtningventil	Arligt
Brændstoftank	Udtag vand fra brændstoftanken	



DEUTSCH

WICHTIGE HINWEISE :

Der Hersteller lehnt jede Verantwortung für Verlust oder Schäden ab, die durch falsche Handhabung, Änderungen oder Modifikationen der Maschine oder der Benützung ausserhalb der vorgegebenen Spezifikationen verursacht wurden.
Auf der Baustelle kann der Geräuschpegel 85 db (A) überschreiten. In diesem Fall muß individuelle Gehörschutz getragen werden.

ERSATZTEILBESTELLUNG :

Bei Ersatzteilbestellungen geben Sie bitte immer die Seriennummer der Maschine, die Artikelnummer und die Artikelbezeichnung an.

VERSCHROTTUNG :

Im Falle der Verschrottung der Maschine, müssen die folgenden Bauteile gemäß den gesetzlichen Vorschriften entsorgt werden.

Hauptsächlich verwendetes Material:

1. Motor : Aluminium (AL), Stahl (AC), Kupfer (CU), Polyamide (PA)
2. Maschine : Stahl (AC)

Die Bedienungsanleitung und die darin aufgeführten Ersatzteile dienen nur zur Information und sind unverbindlich. Im Rahmen unserer Produktqualitätsverbesserungsrichtlinie behalten wir uns vor, technische Änderungen ohne vorherige Ankündigung vorzunehmen.

WARTUNGSINTERVALLEN :

Überprüfen Sie ca. 8 Stunden nach Erstinbetriebnahme alle externen Schraubverbindungen auf festen Sitz. Erstinbetriebnahme: nach den ersten 8 Betriebsstunden kontrollieren Sie alle äußeren Schrauben, daß sie sich nicht gelöst haben.		
Bauteil	Wartung	Wartungsintervall
Luftfilter	Kontrolle auf äußere Beschädigung und richtigen Sitz. Kontrolle des Luft- und Vorfilters auf Verschmutzung. Bei Bedarf reinigen oder erneuern.	Täglich oder alle 8 bis 15 Betriebsstunden.
Motor	Kontrolle des Verbrennungs- und Kühlluftansaugkrümmers auf Verschmutzung Kontrolle des Motorölstands. Bei Bedarf nachfüllen. Kontrolle des Ölfilters auf äußere Beschädigung. Bei Bedarf austauschen.	
Hydrauliksystem Generell	Kontrolle des hydr. System und des Erregergetriebes nach eventl. Ölaustritt. Reinigen der Maschine von groben Schmutz und Steinen nach jedem Betrieb.	
Für Diesel Motoren	Kontrolle des Wasserabscheiders des Kraftstofftanks.	Wöchentlich
Antriebsriemen	Kontrolle des Verschleiß und der Spannung. Bei Bedarf erneuern.	Monatlich
Generell	Kontrolle aller Schrauben auf festen Sitz	
Motor	Austausch des Motoröls und Ölfilters. Reinigung der Motorkühlluftsystems Reinigung des Lüfterrads Anziehen aller zugänglichen Schrauben Zusätzliche Wartungen – Siehe Bedienungsanleitung des Motorenherstellers	Alle 250 Betriebsstunden
Kraftstofffilter Luftfilter	Austausch des Kraftstofffilters Austausch des Luftfilters und Vorfilters	Alle 500 Betriebsstunden
Hydrauliksystem	Austausch des Erregeröls	
Einspritzdüse Kraftstofftank	Reinigung und Einstellung der Einspritzdüse und des Einspritzventils. Reinigung des Kraftstofftanks	Jährlich

PORTUGUÊS

AVISO IMPORTANTE :

O fabricante declina qualquer responsabilidade por perdas ou danos resultantes de utilização indevida ou qualquer modificação ou alteração que não estejam em conformidade com as especificações originais do fabricante. No local de operação o nível de pressão sonora pode exceder 85 db (A). Neste caso protecções individuais devem ser utilizadas.

ENCOMENDA DE PEÇAS :

Al ordenar repuestos, por favor indique el numero de serie de la maquina, el numero de parte y la descripcion.

DETERIORAÇÃO :

No caso de danos ou deterioração da máquina, os itens que se seguem devem ser dispostos de acordo com os requerimentos da legislação em vigor.

Principais materiais:

1. Engine : Alumínio (AL), Aço (AC), Cobre (CU), Poliamida (PA)
2. Máquina : Folha de aço (AC)

As instruções de manutenção e lista de peças encontradas neste documento servem unicamente como informação não sendo obrigatórias.
Fazendo parte da nossa politica o aperfeiçoamento da qualidade do produto, reservamos o direito de fazer todas as alterações técnicas sem aviso prévio.

PROGRAMA DE MANUTENÇÃO :

Verifique todas as conexões de parafusos externas em termos de estanquicidade aprox. 8 horas após a primeira colocação em funcionamento.		
Peças	Manutenção	Intervalo de manutenção
Filtro de ar	Verifique se existem danos externos e a estanquicidade. Verifique se existe espuma e se a inserção do filtro, limpe ou substitua conforme necessário.	Diário ou a cada 8-15 horas de funcionamento
Óleo do motor	Verifique a combustão e o coletor de admissão de ar refrigerado Verifique o nível de óleo, abasteça conforme necessário.	
Sistema hidráulico Outras peças	Verifique o filtro de óleo, troque se necessário. Verifique se existem fugas de óleo no sistema hidráulico e na mangueira do excitador. Remova todo o lixo, pedras, etc. do compactador após cada dia de funcionamento.	
Para motor a diesel :	Verifique o filtro do separador de água no depósito de combustível	Semanalmente
Correias Outras peças	Verifique a tensão e o desgaste – substitua se necessário. Verifique se as cavilhas estão devidamente apertadas	Mensalmente
Motor	Mude o óleo do motor e limpe o filtro de óleo. Limpe o mecanismo refrigerante do motor Limpe as aletas refrigeradoras Volte a apertar todas as conexões de parafusos acessíveis. Consulte o manual do fabricante do motor	A cada 250 horas de funcionamento
Filtro de combustível Filtro de ar Sistema hidráulico	Troque o filtro de combustível Substitua a inserção do filtro Troque o óleo no compartimento do excitador	A cada 500 horas de funcionamento
Injetor de combustível Depósito de combustível	Limpe e ajuste o injetor de combustível. Limpe e ajuste a válvula do injetor Retire a água por sifão do depósito de combustível	Anualmente



FRANÇAIS

CONSEIL IMPORTANT :

Le fabricant décline toute responsabilité pour la perte ou des dommages résultant d'une mauvaise utilisation ou de toute modification ou altération qui n'est pas conforme avec les caractéristiques originales du fabricant. Sur le poste de travail, le niveau de pression sonore peut dépasser 85 db (A). Dans ce cas des mesures de protection des personnes doivent être prises.

COMMANDE DE PIÈCES DÉTACHÉES :

Lors de la commande de pièces détachées, veuillez mentionner le numéro de série de la machine, n° de pièce et description.

RACLAGE :

En cas de détérioration et de raclure par la machine, les articles suivants doivent être jetés selon les requis de la législation.

Mat7RES principales:

1. Moteur: Aluminium (AL), Acier (AC), Cuivre (CU), Polyamide (PA)
2. Machine : Feuille d'acier (AC)

Les instructions pour l'utilisation et trouver des pièces détachées dans ce document sont uniquement données pour information et ne sont pas contraignantes. En tant que partie de notre politique d'amélioration qualité de produit, nous nous réservons le droit de faire toutes sortes de modifications techniques sans avertissement préalable

CALENDRIER DE MAINTENANCE :

Vérifiez le serrage de toutes les connexions de vis externes approx. 8 heures après la première utilisation.
Vérifiez toutes les connexions de vis externes pour un bon serrage, environ 8 heures après la première utilisation.

Pièces	Maintenance	Intervalle de Maintenance
Filtre à air	Vérifiez les dommages externes et serrez fixation. Vérifiez mousse et nettoyez insert de filtre ou remplacez si nécessaire. Vérifiez combustion et prise d'air de refroidissement	Quotidiennement ou 8-15 heures de fonctionnement
Huile moteur	Vérifiez le niveau d'huile, mettez à niveau si nécessaire. Vérifiez le filtre à huile, changez si nécessaire.	
Syst Hydraulique Autres pièces	Vérifiez fuites d'huile dans système hydraulique et boîtier d'excitateur. Retirez toutes les saletés, cailloux etc. du compacteur après chaque jour d'utilisation.	
Pour moteur Deisel:	Vérifiez le filtre séparateur d'eau dans le réservoir à carburant	Hebdo
Courroie	Vérifiez la tension et usure – remplacez si nécessaire.	Mensuel
Autres pièces	Vérifiez que tous les boulons sont serrés	
Moteur	Résérrez tous les vis accessibles Changez l'huile moteur et nettoyez le filtre à huile Nettoyez le mécanisme de refroidissement du moteur Nettoyez les ailettes de refroidissement Voir le manuel du fabricant du moteur	Toutes les 250 heures de fonctionnement
Fil. Carb. Filtre Air filtre Hydraulic system	Changez le filtre à carburant Remplacez l'insert de filtre Changez l'huile dans boîtier excitateur	Toutes les 500 heures de fonctionnement
Injecteur carburant Réservoir de carburant	Nettoyez réglez injecteur de carburant. Nettoyez réglez vanne d'injecteur Siphonnez l'eau hors du réservoir à carburant	Annuellement

ESPAÑOL

CONSEJO IMPORTANTE:

El fabricante rechaza toda responsabilidad frente a pérdidas o daños resultantes del mal uso o modificación/alteración no conforme a las especificaciones originales del fabricante. En la estación de trabajo, el nivel de presión de sonido puede superar los 85 db (A). En este caso es necesario utilizar equipos de protección para los oídos

SOLICITAR PIEZAS DE REPUESTO:

Cuando realice un pedido de piezas de repuesto, por favor, indique el número de serie de la máquina, el número de pieza y la descripción.

DESGRUACE:

En caso de deterioro de la máquina, por favor, deseche los siguientes elementos de conformidad con los requisitos legales.

Principales materiales:

1. Motor: Aluminio (AL), Acero (AC), Cobre(CU), Poliamida (PA)
2. Máquina: Lámina de acero (AC)

Las instrucciones de uso y las piezas de repuesto incluidas en el presente documento sirven solamente con fines informativos y no son vinculantes. Como parte de nuestra política de mejora de calidad del producto, nos reservamos el derecho a realizar modificaciones técnicas o de otro tipo sin previo aviso.

PROGRAMAS DE MANTENIMIENTO:

Compruebe todas las conexiones atornilladas externas para un ajuste hermético aproximadamente 8 horas antes de la primera puesta en marcha.
Compruebe que todas las conexiones de los tornillos externos estén bien apretadas aproximadamente después de las primeras ocho horas de funcionamiento.

Piezas	Mantenimiento	Intervalo de mantenimiento
Filtro de aire	Compruebe que no haya daños externos y que las conexiones estén correctas. Compruebe el elemento del filtro de aire; limpie o sustitúyalo si es necesario.	Diariamente o cada 8-15 horas de funcionamiento
Aceite motor	Compruebe el colector de entrada de aire de refrigeración y combustión. Compruebe el nivel de aceite y rellene en caso necesario. Cambie el filtro de aceite y cámbielo en caso necesario.	
Sistema hidráulico	Compruebe que no haya fugas de aceite en el sistema hidráulico y la carcasa del excitador.	
Otras piezas	Elimine toda la suciedad, piedras, etc. del compactador después de cada día de uso.	
Para motores Diesel:	Compruebe el filtro del separador del agua en el depósito de combustible	Una vez a la semana
Correas	Compruebe la tensión y el desgaste, cambie en caso necesario	Una vez al mes
Otras piezas	Compruebe que todos los pernos estén apretados	
Motor	Cambie el aceite motor y limpie el filtro de aceite Limpie el mecanismo de refrigeración del motor Limpie las aletas de refrigeración Vuelva a apretar todas las conexiones de los tornillos a los cuales tenga acceso Consulte el libro de instrucciones del fabricante del motor	Cada 250 horas de funcionamiento
Filtro de combustible Filtro de aire Sistema hidráulico	Cambie el filtro de combustible. Vuelva a colocar el accesorio del filtro. Cambie el aceite en la carcasa del excitador.	Cada 500 horas de funcionamiento
Injectores de combustible Depósito de combustible	Limpie y ajuste el inyector de combustible. Limpie o ajuste la válvula del inyector. Drene el agua del depósito de combustible.	Una vez al año

**STARTING THE ENGINE – SÅDAN STARTES MOTOREN – MOTOR STARTEN – LIGAR O MOTOR –
DÉMARRAGE DU MOTEUR – ARRANQUE DEL MOTOR**

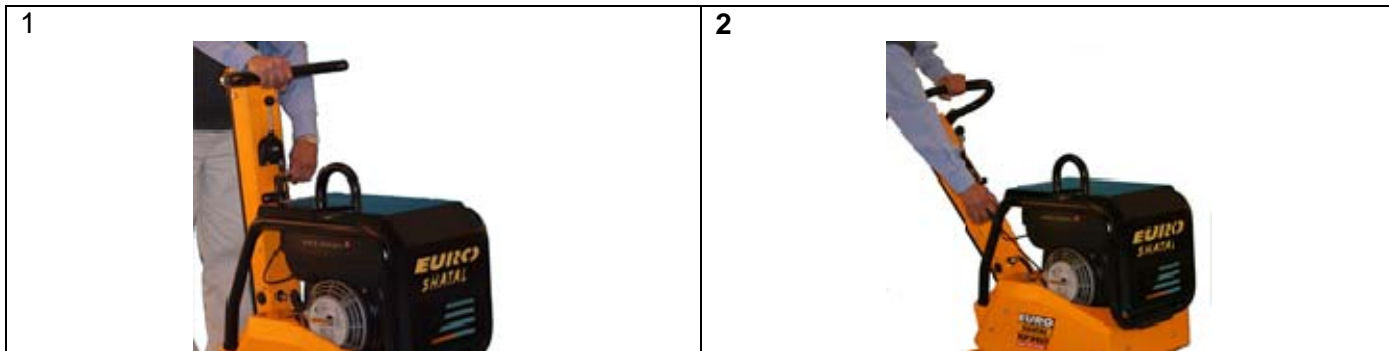

OPERATING - BETJENING – BEDIENUNG – FUNCIONAMENTO – UTILISATION – FUNCIONAMIENTO



**STOPPING THE ENGINE – SÅDAN STANDSES MOTOREN – MOTOR ABSTELLEN – PARAR O MOTOR –
ARRÊT DU MOTEUR – PARADA DEL MOTOR**

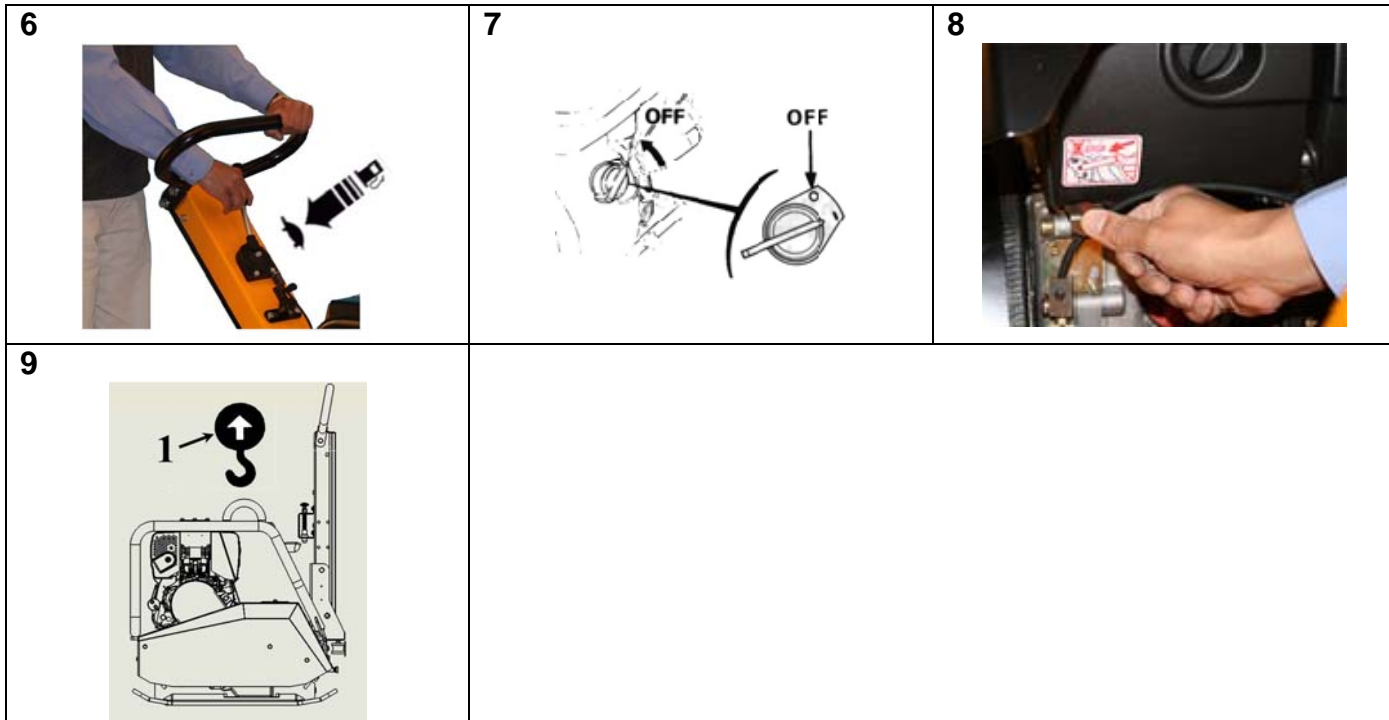

OIL REPLACEMENT IN EXCITER HOUSE – OLIEUDSKIFTNING I VIBRATORBOKS - ÖLWECHSEL IM ERREGERGEHÄUSE - MUDANÇA DE ÓLEO NO COMPARTIMENTO EXCITADOR - REMPLACEMENT DE L'HUILE DANS LE BOÎTIER DE L'EXCITATEUR - RECAMBIO DEL ACEITE EN LA CARCASA DEL EXCITADOR

11



EXCITER BELT: REPLACEMENT – VIBRATORREM: UDSKIFTNING - ERREGERRIEMEN: AUSTAUSCH - CORREIA DO EXCITADOR: SUBSTITUIÇÃO - COURROIE DE L'EXCITATEUR: REMPLACEMENT - CORREA DEL EXCITADOR: RECAMBIO

12



13

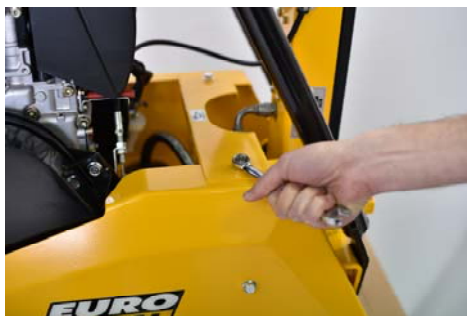

14



15

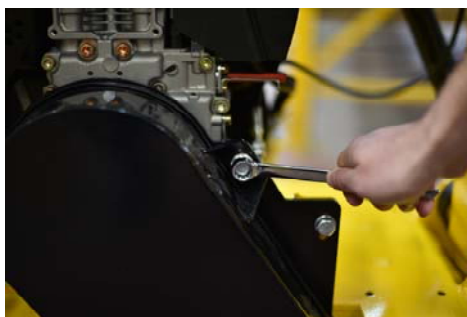

16

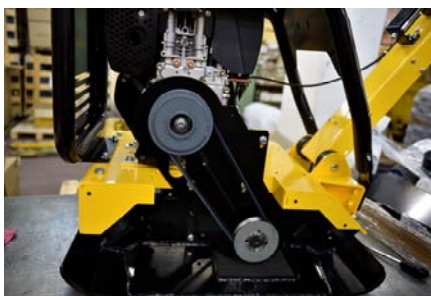



ENGLISH

INSTRUCTIONS FOR ORDERING PARTS

Please State Machine Details in the Following Sequence:

- Machine Serial Number
- Part Number, Description and Quantity of Parts
- Full Delivery Address

Manufacturers Liability and the Use of Genuine Spare Parts

Liability for this machine is accepted only when the machine is defective from the outset. Liability is reduced or nullified in the event that the user fails to comply with the operating and maintenance instructions and uses spare parts which are not guaranteed.

DANSK

VEJLEDNING FOR BESTILLING AF DELE

Meddel venligst maskindetaljer på følgende facon:

- Maskinens serienummer
- Reservedelsnummer, beskrivelse og antallet af dele
- Komplet leveringsadresse

Producentens erstatningspligt og brugen af originale reservedele

Erstatningspligtigen for denne maskine accepteres kun, hvis den er defekt fra første færd. Erstatningspligten reduceres eller falder helt bort, såfremt brugeren ikke retter sig efter manualen og vedligeholdelsesinstruktionerne og bruger uoriginale reservedele, som ikke er omfattet af garantien.

DEUTSCH

BESTELLUNGSINSTRUKTION

Bitte folgende Details bei Bestellungen immer angeben :

- Seriennummer der Maschine
- Artikelnummer, Beschreibung und Anzahl der Ersatzteile
- Komplette Lieferungsadresse

Gewährleistung des Herstellers und die Verwendung von original Ersatzteilen

Die Gewährleistung für diese Maschine wird nur gewährt, wenn der Schaden schon vor Auslieferung vorlag. Die Gewährleistung wird eingeschränkt oder entfällt komplett für den Fall, daß der Anwender sich nicht an die Bedienungsanleitung und die Wartungsanweisungen hält oder keine original Ersatzteile verwendet.

PORTUGUÊS

INSTRUÇÕES PARA ENCOMENDAR PEÇAS

Por favor coloque os detalhes da máquina na seguinte ordem:

- Numero de série da Máquina
- Part Number, Descrição e Quantidade de Peças
- Morada de entrega completa

Responsabilidade do Fabricante e Uso de Peças Genuínas

É da responsabilidade do fabricante quaisquer defeitos de fabrico, devidamente comprovados. Não é da responsabilidade do fabricante qualquer anomalia causada por má utilização do equipamento, assim como, o uso de peças não garantidas.



FRANÇAIS

INSTRUCTIONS POUR COMMANDER DES PIÈCES DÉTACHÉES

Veuillez indiquer les informations sur la machine dans l'ordre suivant:

- Numéro de série de la machine
- Numéro de pièce, Description et Quantité de pièces
- Adresse complète de livraison

Responsabilité des fabricant et Utilisation des pièces détachées d'origine

La responsabilité sur cette machine est acceptée uniquement quand la machine est défectueuse au début. La responsabilité est réduite ou annulée dans le cas où l'utilisateur ne s'est pas conformé aux instructions d'utilisation et de maintenance et utilise des pièces détachées qui ne sont pas garanties.

ESPAÑOL

INSTRUCCIONES PARA SOLICITAR PIEZAS

Por favor, indique la siguiente información de la máquina en el orden indicado a continuación:

- Número de serie de la máquina
- Número de pieza, descripción y cantidad de piezas
- Dirección completa de entrega

Responsabilidad de los fabricantes y utilización de repuestos auténticos

Solamente se aceptará responsabilidad cuando la máquina presente defectos de fábrica. La responsabilidad será limitada o nula en caso de que el usuario no siga las instrucciones de uso o mantenimiento en caso de que se utilicen recambios no garantizados

Contents

Vibratory plate with Hatz 1B50	Vibratormaskine med Hatz 1B50	Vibrationsplatte mit Hatz Motor 1B50	Placa Vibratória com Hatz	Plaque vibrante avec Hatz 1B50	Placa vibratoria con Hatz 1B50	Page 18-20
Vibratory plate with Hatz 1B50 Starter	Vibratormaskine med Hatz 1B50 Starter	Vibrationsplatte mit Hatz Motor 1B50 Starter	Placa Vibratória com Hatz 1B50 Starter	Plaque vibrante avec démarreur Hatz 1B50	Placa vibratoria con arranque Hatz 1B50	Page 21-22
Exciter	Vibratordelen	Erreger	Excitador	Excitateur	Excitador	Page 23-25
Working handle	Betjeningshåndtag	Handgriff	Pega de trabalho	Manipulation en fonctionnement	Manillar de trabajo	Page 26-29

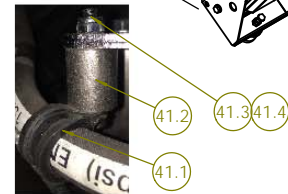
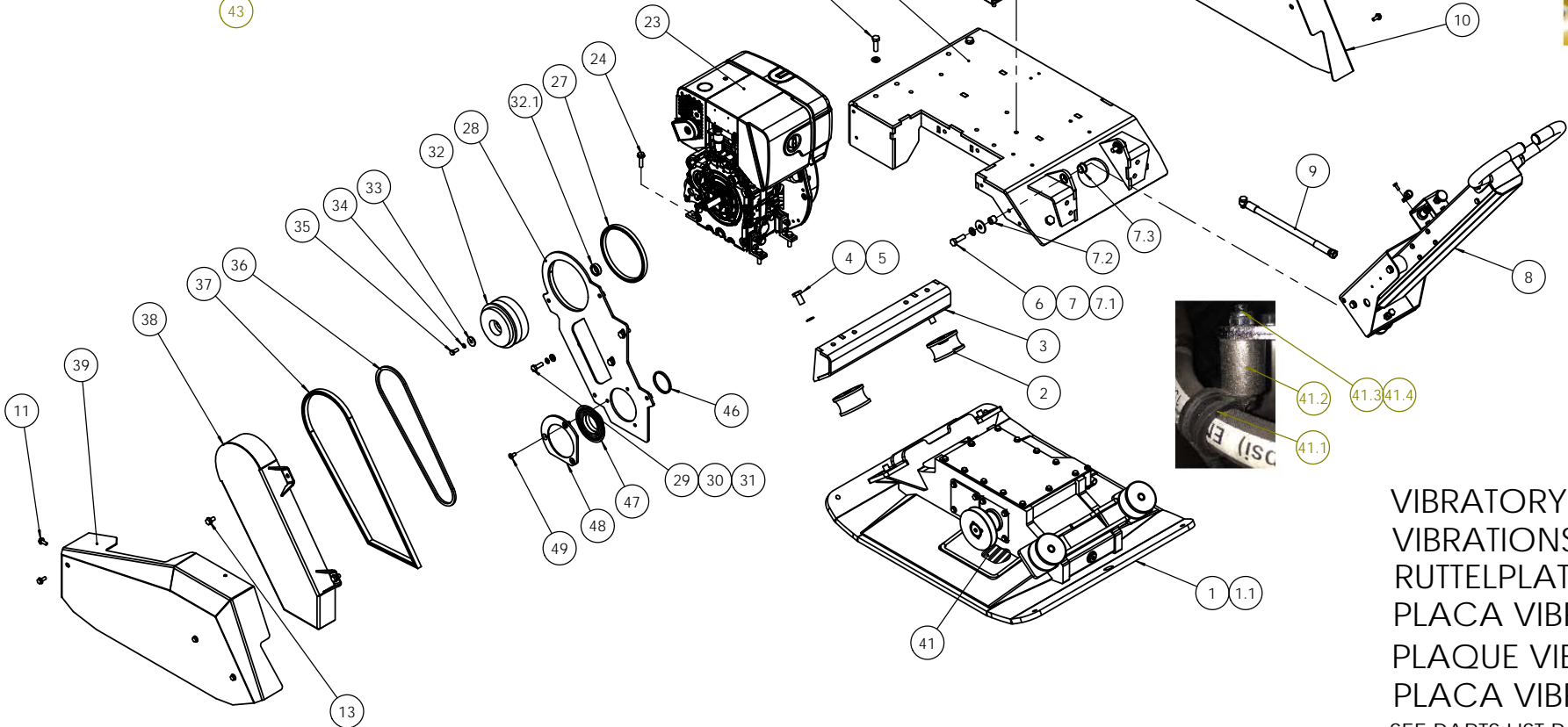
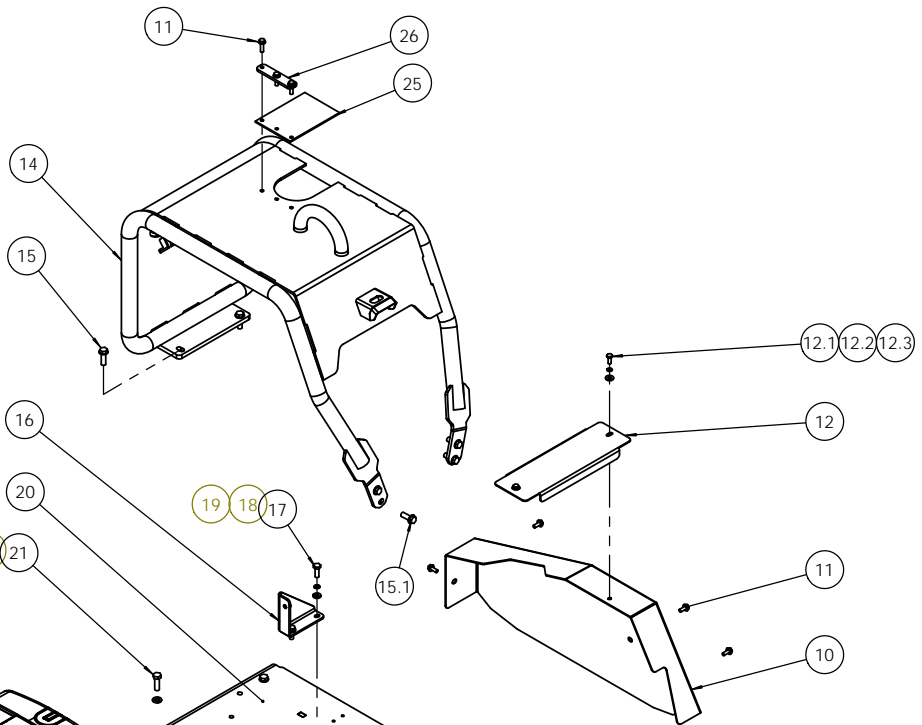
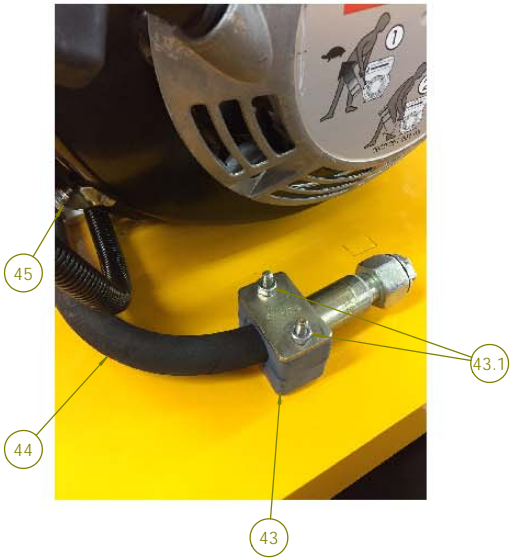

VIBRATORY PLATE
 VIBRATIONSPLADE
 RUTTELPLATTE
 PLACA VIBRATORIA
 PLAQUE VIBRANTE
 PLACA VIBRATORIA
 SEE PARTS LIST PAGES - 19-20
 RP6514-60;75

No.	Part No.	Qty.	Description	Beskrivelse	Beschreibung	Descrição	Description	Descripción
1	11404217.A	1	Baseplate for RP6514-60	Bundplade	Grundplatte	Placa base RP6514-60	Plaque de base pour RP6514-60	Planca-base
1.1	11404218.A	1	Baseplate for RP6514-75	Bundplade	Grundplatte	Placa base RP6514-75	Plaque de base pour RP6514-75	Planca-base
2	11404900	4	Shockmount	Gummidæmper	Gummi-Metall-Puffer	Tampão amortecedor	Amortisseur	Tope caucho-metal
3	11404146	1	Connecting plate	Melleplade	Zwischenplatte	Placa de conexão	Plaque de connexion	Placa de connexion
4	11404907	8	Hex. Head screw	Skruer	Sechskantschraube	Parafuso cab. hex.	Vis à tête Hex.	Tornillo hexagonal
5	313907	8	Lock washer	Skive	Sicherungsscheibe	Arruela pressão	Rondelle de	Arandela de seguridad
6	-----	2	Hex. Head screw	Skruer	Sechskantschraube	Parafuso cab. hex.	Vis à tête Hex.	Tornillo hexagonal
7	-----	2	Lock washer	Skive	Sicherungsscheibe	Arruela pressão	Rondelle de	Arandela de seguridad
7.1	-----	2	Washer	Skive	Scheibe	Arruela	Rondelle	Arandela
7.2	11403310	2	Handle bottom bush	Håndtags bundbøsning	Untere Führungsbuchse	Cavilha inferior da pega	Coussinet de bas de	Tubo inferior da pega
7.3	31024	2	Nylon bush	Nylonbøsning	Nylon Buchse	Cavilha de nylon	Coussinet en nylon	Tubo de nylon
8	11404200	1	Handle	Håndtag	Führungsholm	Manipulo	Poignée	Manillar
9	11404916	1	Hydraulic pipe	Hydraulisk slange	Hydr.Schlauch	Tubo hidráulico	Tuyau hydraulique	Tubo roscado de union hidraulico
10	11404159	1	Right cover	Bagplade	Seitenabdeckung re.	Cobertura direita	Couvercle droit	Cobertura derecha
11	11401917	11	Hex. Flange bolt with teeth	Skruer	Sechskantschraube	Parafuso flange hex.	Boulon de bride hex.	Tornillo hexagonal
12	11404187	1	Cover joining plate	dæksel samlingspladen	Abdeckung Verbindungsplatte	Cobertura da placa de união	Plaque de jointage de couvercle	cubierta de la placa de unión
12.1	-----	2	Hex. Head screw	Skruer	Sechskantschraube	Parafuso cab. hex.	Vis à tête Hex.	Tornillo hexagonal
12.2	-----	2	Lock washer	Skive	Sicherungsscheibe	Arruela pressão	Rondelle de	Arandela de seguridad
12.3	-----	2	Washer	Skive	Scheibe	Arruela	Rondelle	Arandela
13	11404909	4	Hex. Flange bolt with teeth	Skruer	Sechskantschraube	Parafuso flange hex.	Boulon de bride hex. th	Tornillo hexagonal
14	11404221	1	Protective frame	Beskyttelsesbøjle	Schutzrahmen	Estrutura de proteção	Cadre de protection	Armazon de
15	11404908	2	Hex. Flange bolt with teeth	Skruer	Sechskantschraube	Parafuso flange hex.	Boulon de bride Hex.	Tornillo hexagonal
15.1	11403901	4	Hex. Flange bolt with teeth	Skruer	Sechskantschraube	Parafuso flange hex.	Boulon de bride Hex.	Tornillo hexagonal
16	111404162	1	Bracket	beslag	Klammer	Suporte	Support	soporte
17	-----	2	Hex. Head screw	Skruer	Sechskantschraube	Parafuso cab. hex.	Vis à tête Hex.	Tornillo hexagonal
18	-----	2	Lock washer	Skive	Sicherungsscheibe	Arruela pressão	Rondelle de	Arandela de seguridad
19	-----	2	Washer	Skive	Scheibe	Arruela de bloqueio	Rondelle	Arandela
20	11404219	1	Engine base	Motorplade	Motorplatte	Base do motor	Base du moteur	Base de motor
21	-----	2	Hex. Head screw	Skruer	Sechskantschraube	Parafuso cab. hex.	Vis à tête Hex.	Tornillo hexagonal
22	-----	2	Lock washer	Skive	Sicherungsscheibe	Arruela pressão	Rondelle de	Arandela de seguridad
23	I50448	1	Engine Hatz 1B50	Hatz 1B50 Motor	Hatz 1B50 Motor	Motor Hatz 1B50	Moteur Hatz 1B50	Motor Hatz 1B50

No.	Part No.	Qty.	Description	Beskrivelse	Beschreibung	Descrição	Description	Descripción
24	11404910	4	Hex. Head screw	Skrue	Sechskantschraube	Parafuso cab. hex.	Vis à tête Hex.	Tornillo hexagonal
25	11403188	1	Rubber cover	Gummidæksel	Gummiabdeckung	Cobertura de borracha	Couvercle en	Cobertura de borracha
26	11403186	1	Rubber top plate	Gummitopplade	Montageleiste	Placa superior de	Plaque du haut en caoutc.	Placa superior de borracha
27	ZGS90107	1	PVC Seal	PVC pakning	PVC Dichtung	Vedante em PVC	Joint PVC	Sello PVC
28	11404150	1	Inner belt guard	Inderste remskærm	Innere Riemenabdeckung	Proteção interna da	Garde courroie	Protector interno de correas
29	-----	3	Hex. Head screw	Skrue	Sechskantschraube	Parafuso cab. hex.	Vis à tête Hex.	Tornillo hexagonal
30	-----	3	Lock washer	Skive	Sicherungsscheibe	Arruela pressão	Rondelle de	Arandela de seguridad
31	-----	3	Washer	Skive	Scheibe	Arruela	Rondelle	Arandela
32	P50755	1	Centrifugal clutch	Kobling	Fliehkraftkupplung	Embraiagem centrifuga	embrayage Centrifuge	Embriague centrifugo
32.1	11403178	1	Clutch spacer	Koblings afstandsring	Distanzhülse	Espaçador da	Espaceur embrayage	Espaçador da embraiagem
33	11403923	1	Washer 30X10.5X4	Skive	Scheibe	Arruela	Rondelle 30X10.5X4	Arandela
34	116901	1	Schnorr locking disc spring	Skive	Sicherungsscheibe	Mola do disco de	Ressort de disque	Arandela de seguridad
35	-----	1	Hex. Head screw	Skrue	Sechskantschraube	Parafuso cab. hex.	Vis à tête Hex.	Tornillo hexagonal
36	5081157.A	1	Belt	Kilerem	Antriebsriemen	Correia	Courroie	Correa
37	ZGS90107	1	PVC Seal	PVC pakning	PVC Dichtung	Vedante em PVC	Joint PVC	Sello PVC
38	11404220	1	Belt guard	Remskærm	Riemenabdeckung	Proteção da correia	Garde courroie	Protección de la polea
39	11404158	1	Left cover	Venstre skærm	Seitenabdeckung li.	Cobertura esquerda	Couvercle gauche	Cobertura izquierda
41	11404149	1	Belt guard rubber spacer	Gummibøsning	Anschlagspuffer Riemenabdeckung	Espaçador de borraça reia	Espaceur en caoutc. courroie	Espaciador de goma
41.1	11403907	1	Pipe clamp	rørholder	Schlauchschele	Abraçadeira do tubo	Pince tuyau	abrazadera de tubo
41.2	11404186	1	Normafix spacer	Norma spacer	Normafix Distanzhülse	Espaçador Normafix	Espaceur Normafix	Normafix espaciador
41.3	-----	1	Hex. Head screw	Skrue	Sechskantschraube	Parafuso cab. hex.	Vis à tête Hex.	Tornillo hexagonal
41.4	-----	1	Self locking nut	Møtrik	Mutter	Porca de auto-bloqueio	Ecrou auto-	Tuerca autobloqueante
42	11401905	1	Cable holder	Kabelholder	Kabelschelle	Suporte do cabo	Support de câble	Suporte do abo
42.1	-----	1	Hex. Head screw	Skrue	Sechskantschraube	Parafuso cab. hex.Di	Vis à tête Hex.	Tornillo hexagonal
43	111918	1	Fixing device	Fastgørelsesenhed	Schlauchklemme	Dispositivo de fixação	Dispositif de fixation	Dispositivo de fixação
43.1	11404925	2	Hex. Head screw	Skrue	Sechskantschraube	Parafuso cab. hex.	Vis à tête Hex.	Tornillo hexagonal
44	11404935	1	Oil drain pipe	Oliefløbsrør	Ölablaßschlauch	Tubo de drenagem do	Tuyau de vidange d'huile	Tubo de drenagem de óleo
45	111947	1	Screwed socket	Gevindfatning	Anschraubflasche	Tomada roscada	Prise vissée	Tomada roscada
46	111946	1	Hose clamp	Slangebinder	Schlauchklemme	Pinça da mangueira	Pince tuyau	Pinça da mangueira
47	11404911	1	Bellows	Lejesamlinger	Gummiabdeckung	Foles	Soufflets	Foles
48	11404172	1	Bellow flange	Lejeflanger	Schraubflange	Flange de fole	Bride de soufflet	Flange de fole
49	118914	3	Hex.soc.countersunk head screw	Hex. skru med undersænket hoved	Senkkopfschraube	Parafuso de cab. hex.	Vis à tête Hex.contrepercée	Parafuso de cabeça cônica de tomada hexagonal

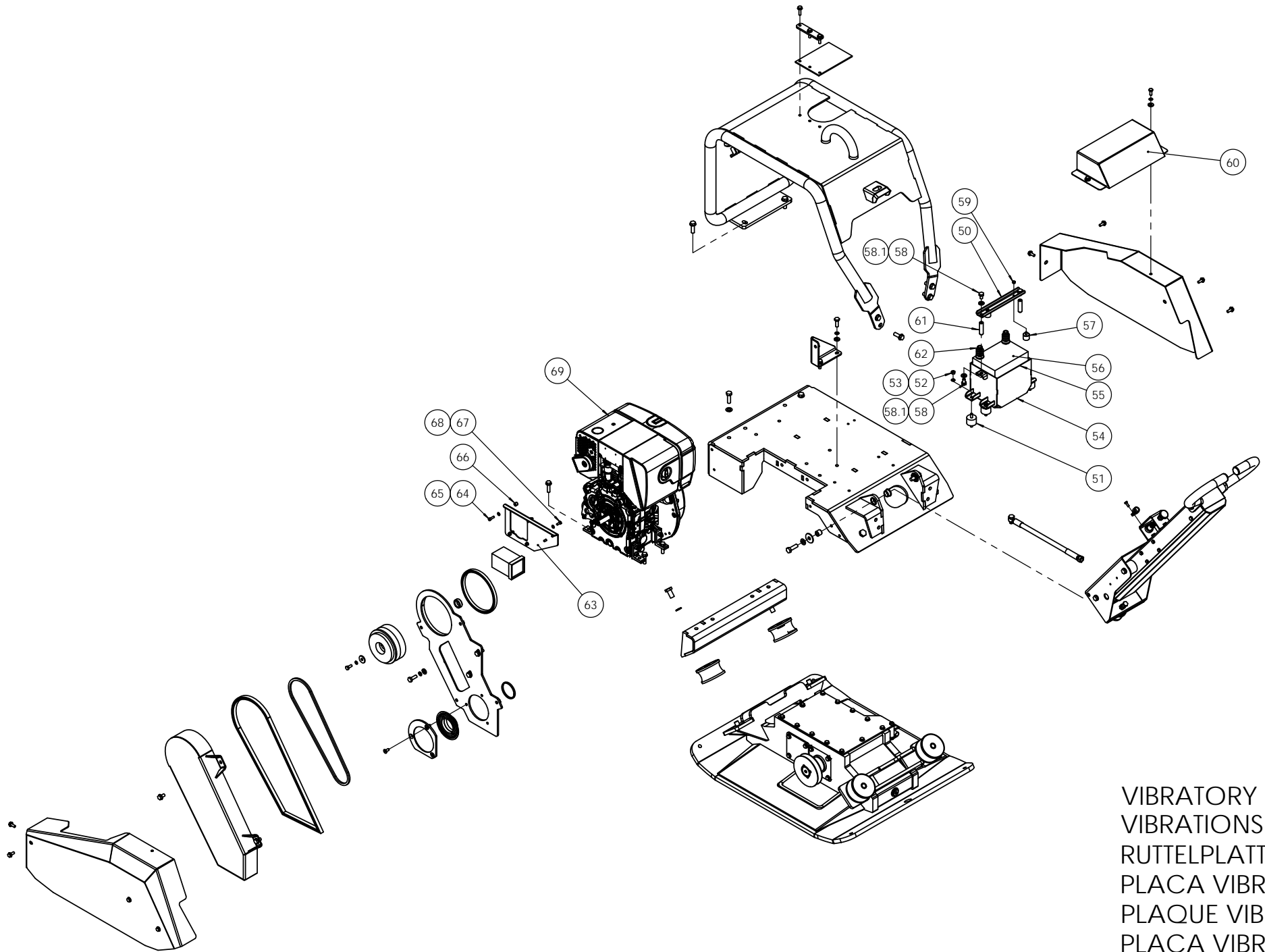

VIBRATORY PLATE
 VIBRATIONSPLADE
 RUTTELPLATTE
 PLACA VIBRATORIA
 PLAQUE VIBRANTE
 PLACA VIBRATORIA

SEE PARTS LIST PAGES - 22
 RP6514-60;75

No.	Part No.	Qty.	Description	Beskrivelse	Beschreibung	Descrição	Description	Descripción
50	11404178	1	Battery top U	Batteritop u	Batterie Halteleiste	Topo da bateria em U	Haut en U de batterie	Topo da bateria em U
51	30401	4	Shockmount	Gummidæmper	Gummi-Metall-Puffer	Tampão amortecedor	Amortisseur	Tope caucho-metal
52	-----	4	Nut	Møtrik	Mutter	Porca	écrou	Tuerca
53	-----	4	Lock washer	Skive	Sicherungsscheibe	Arruela de segurança	Rondelle de	Arandela de seguridad
54	11404174	1	Battery box	Batterikasse	Batteriekasten	Caixa da bateria	Boîte de batterie	Caja de batería
55	11403921	1	Insulation	isolering	Isolierung	Isolamento	Isolation	aislante
56	065-10000-90	1	Battery	Batteri	Batterie	Bateria	Batterie	Bateria
57	321965	2	Shockmount	Gummidæmper	Gummi-Metall-Puffer	Tampão amortecedor	Amortisseur	Tope caucho-metal
58	-----	4	Hex. Head bolt	Skruer	Sechskantschraube	Cavilha cab. hex.	Boulon à tête Hex.	Tornillo hexagonal
58.1	-----	4	Washer	Skive	Scheibe	Arruela	Rondelle	Arandela
59	-----	2	Nut	Møtrik	Mutter	Porca	Ecrou	Tuerca
60	11404161	1	Cover joining plate	dæksel samlingspladen	Abdeckung Verbindungsplatte	Coberta da placa de união	Plaque de jointage de couvercle	cubierta de la placa de unión
61	11404182	2	Battery box spacer	Afstandsstykke til batteriboks	Abstandshülse	Espaçador da caixa da bateria	Espaceur boîte de batterie	Espaciador de la caja de batería
62	11404184	2	Cable rubber guard	Gummibeskyttelse til kabel	Batteriepol Gummiabdeckung	Proteção de borracha do cabo	Garde câble en caout.	Protección de goma del cable
63	11404163	1	Starter switch carrier	Tændningslåsplade	Montageplatte Zündschloß	Transporte do nque	Porteur de démarreur	Base de control de encendido
64	-----	4	Hex. Soc.Head cap screw	Skruer	Sechskantschraube	Parafuso cab. ex.	Vis à tête Hex.	Tornillo hexagonal
65	110056	4	Schnorr locking disc spring	Skive	Sicherungsscheibe	Mola do disco de	Ressort de disque bring	Arandela de seguridad
66	1110162	4	Spacer	Afstandsstykke	Abstandshülse	Espaçador	Espaceur	Separador
67	-----	3	Hex. Head screw	Skruer	Sechskantschraube	Parafuso cab. hex.	Vis à tête Hex.	Tornillo hexagonal
68	-----	6	Lock washer	Skive	Sicherungsscheibe	Arruela de bloqueio	Rondelle de	Arandela de seguridad
69	I50448.E	1	Engine Hatz 1B50	Hatz 1B50 Motor	Hatz 1B50 Motor	Motor Hatz 1B50	moteur Hatz 1B50	Motor Hatz 1B50

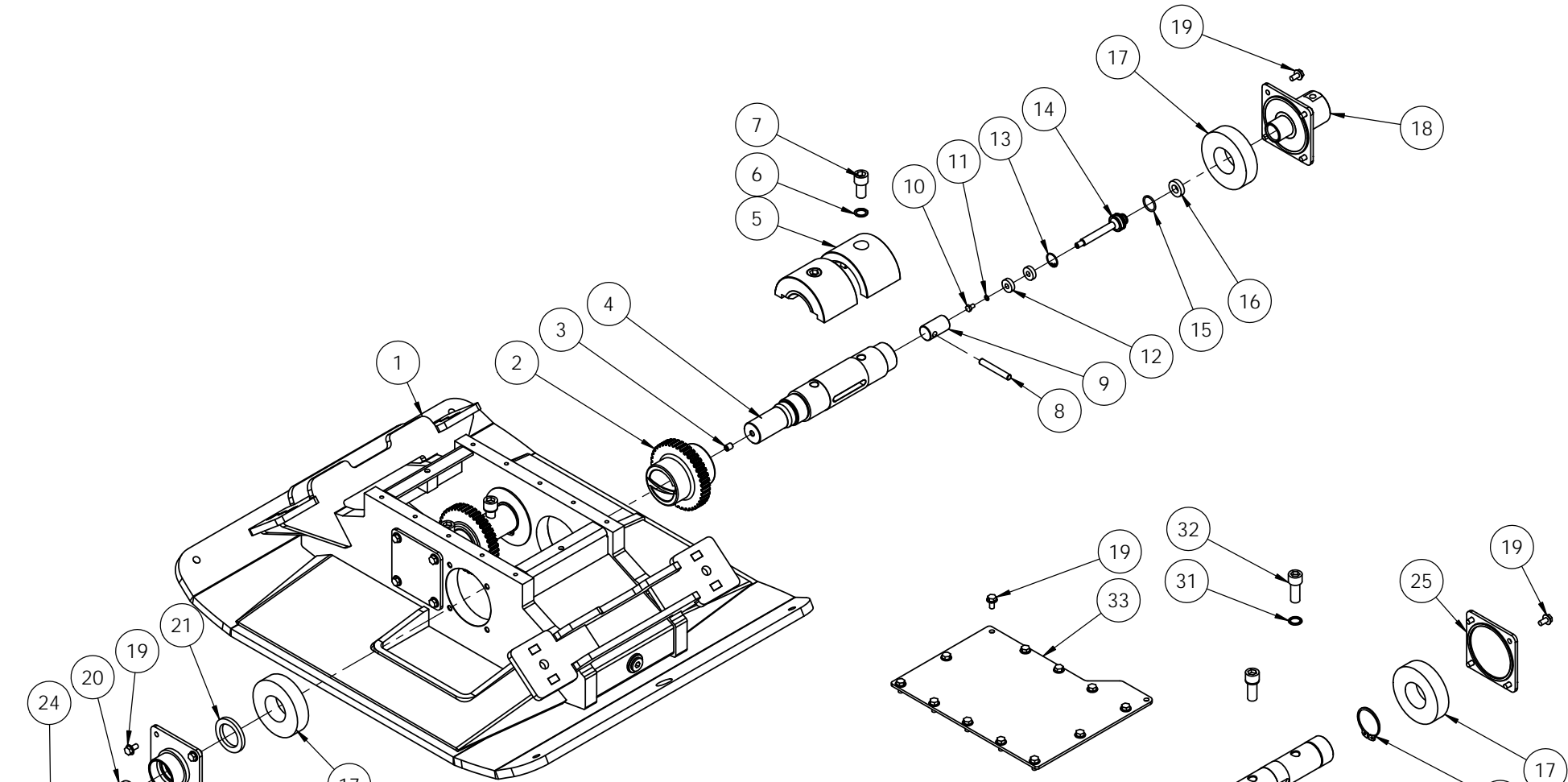

**MAIN SHAFT
EXPLODE VIEW**

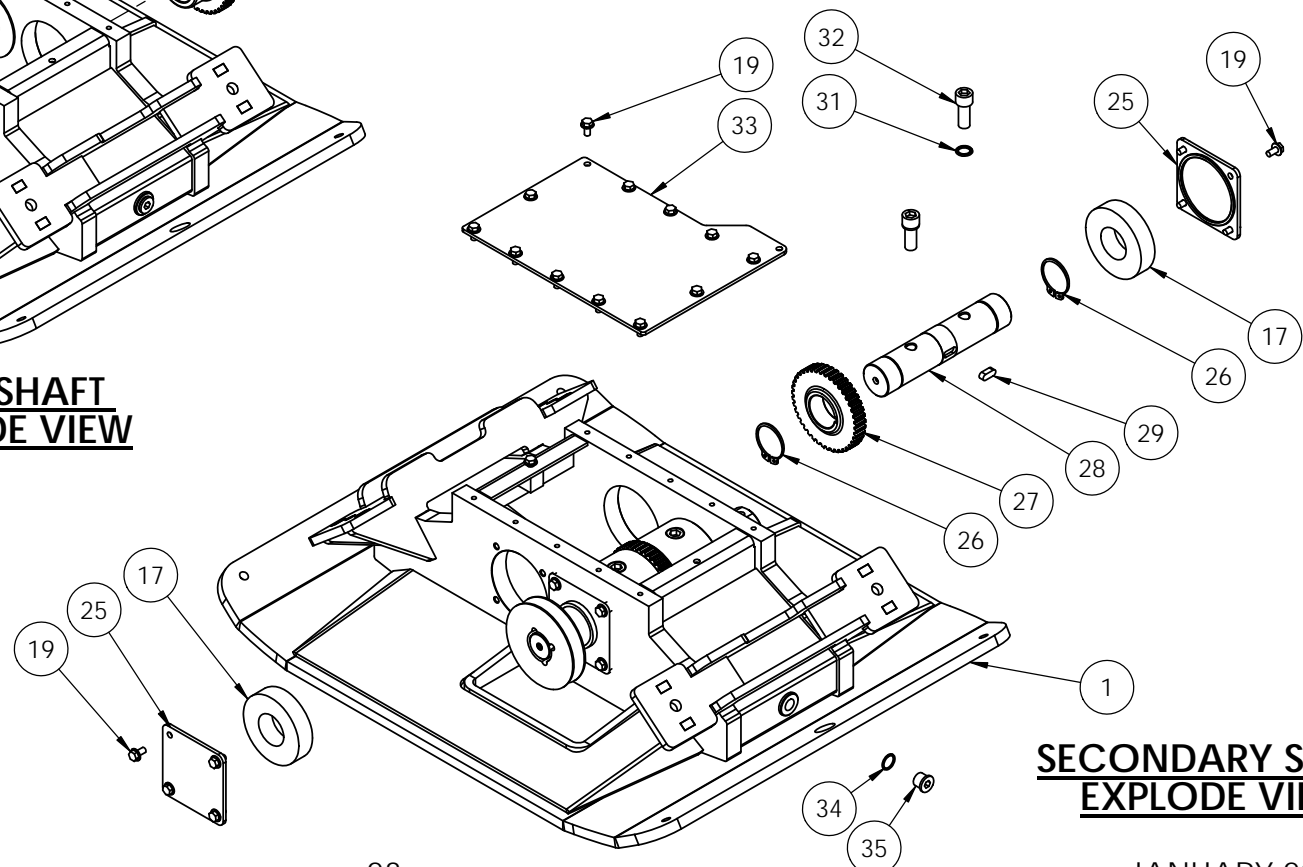

**SECONDARY SHAFT
EXPLODE VIEW**



EXCITER
 VIBRATOR
 ERREGER
 BEKRACHTIGER
 EXCITADOR
 EXCITATEUR
 EXCITADOR

SEE PARTS LIST PAGES - 24; 25 FOR RP6514-60;75

No.	Part No.	Qty.	Description	Beskrivelse	Beschreibung	Omschrijving	Descrição	Description	Descripción
1	See Page-16		Baseplate for RP6514-60; RP6514-75	Grundplade	Grundplatte	Grondplaat	Placa base	Plaque de base pour RP6514-60; RP6514-75	Plancha-base
2	11102859.U	1	Adjustmentgear	Primær tandhjul	Verstellzahnrad	Schakeltandwiel	Transmissão calibrada	Engrenage de réglage	Transmision calibrada
3	2097927	1	Hex. socket set screw with cone point	Skrue	Schraube	Bout	Parafuso hex. c/ ponta	Vis à prise Hex. Pointe	Tornillo
4	11404190	1	Main Shaft	Aksel	Antriebswelle	Aandrijfas	Eixo principal	Axe principal	Eje
5	11404188	2	Eccentric Weight	Centrifugalvægt	Unwucht	Onb.gewicht	Massa excêntrica	Poids Excentrique	Masa excentrica
6	11403905	2	Schnorr locking disc	Låseskive	Schnoorring	Schnorr vergrendelschijf	Disco de bloqueio	Disque verrouillant Schnorr	Arandela Schnorr
7	11403904	2	Hex. Soc. Head cap screw	Skrue	Sechskantschraube	Bout	Parafuso cab. embutir	Vis à têteHex.	Tornillo hexagonal
8	11403903	1	Pin	Stift	Bolzen	Stift	Pino	Goupille	Espiga de mando
9	11401211	1	Bearing housing	lejhhus	Lagersitz	lagerhuis	Compartimento do rolamento	Boîtier roulement	el alojamiento del cojinete
10	-----	1	Hex. Head screw	Skrue	Sechskantschraube	Hex. schroef	Parafuso cab. hex.	Vis à tête Hex.	Tornillo hexagonal
11	110056		Schnorr locking disc	Låseskive	Schnoorring	Schnorr vergrendelschijf	Disco de bloqueio	Disque verrouillant Schnorr	Arandela Schnorr
12	11102802.U	2	Bearing	Kugleleje	Kugellager	Lager	Rolamento	Roulement	Rodamiento
13	11401912	1	Retaining rings for bores	Indre fjederring	Sicherungsringe	Circlips voor boringen	Anéis de retenção para	Ressort de retient pour	Anillos de seguridad para taladro
14	11403139	1	Piston	Stempel	Kolben	Zuiger	Pistão	Piston	Piston
15	11401911	1	O-ring	O-ring	O-ring	O-ring	Junta circular	Anneau en O	Anillo sellador
16	11401907	1	Oil Seal	Olieprop	Öldichtung	oliekeerringen	Vedante de óleo	Joint d'huile	Retentor de aceite
17	11404912	4	Bearing	Kugleleje	Kugellager	Lager	Rolamento	roulement	Rodamiento
18	11404223	1	Cylinder	Cylinder	Zylinder	Verstelcilinder	Cilindro	Cylinder	Cilindro
19	11401915	28	Hex. Flange Bolt with Teeth	Skrue	Sechskantschraube	Bout	Cavilha flange hex. c/	Boulon de bride Hex. Avec dents Teeth	Tornillo hexagonal
20	11403909	1	Tapper lock	Tapper lås	tapper Schloss	Tapper lock	Tapperlock	Verrou Tapper	cerradura golpeador
21	11403908	1	Oil Seal	Olieprop	Öldichtung	oliekeerringen	Vedante de óleo	Joint d'huile	Retentor de aceite
22	11404224	1	Bearing cover	Lejedæksel	Lagerdeckel	Lagerdeksel G	Tampa do rolamento	Couvercle roulement	Tapa
23	11403606	1	Key	Not	Nutenstein	Spie	Chave	Clé	Chaveta
24	11404230	1	Pulley	Remskive	Riemenscheibe	Sn. schijf	Polia	Poulie	Polea
25	11404222	2	Closed flange	lukket flange	Deckel li.	gesloten flens	Flange fechada	Bride fermée	brida cerrada
26	111907	2	Retaining rings for shaft	Ydre fjederring	Segering	Circlips voor as	Anéis de retenção para	Anneaux de retient	Anillos de seguridad eje

No.	Part No.	Qty.	Description	Beskrivelse	Beschreibung	Omschrijving	Descrição	Description	Descripción
27	11403108	1	Pulley	Remskive	Riemenscheibe	Sn. schijf	Polia	Poulie	Polea
28	11404180	1	Secondary Shaft	Aksel	Welle	As	Eixo secundário	Arbre secondaire	Eje
29	11403910	1	Key	Not	Nutenstein	Spie	Chave	Clé	Chaveta
30	11404127	2	Eccentric Weight	Centrifugalvægt	Unwucht	Onb.gewicht	Massa excêntrica	Poids Excentrique	Masa excentrica
31	11403905	2	Schnorr locking disc	Låseskive	Schnoorring	Schnorr vergrendelschijf	Disco de bloqueio	Disque verrouillant Schnorr	Arandela Schnorr
32	11404921	2	Hex. Soc. Head cap screw	Skrue	Sechskantschraube	Bout	Parafuso cab. embutir	Vis à tête Hex.	Tornillo hexagonal
33	11403124	1	Gear closing plate	gear lukkeplade	Getriebeabdeckung	gear sluitplaat	Placa de fecho de engrenagem	Plaque fermeture	placa de cierre de engranajes
34	B50001600	1	Copper washer	Kobberspændskive	Kupferscheibe		Arruela de cobre	Rondelle en cuivre	Kupferscheibe
35	B50373100	1	Plug M22X1.5	Prop M22X1,5	Ölablaßschraube		Tomada M22X1.5	Prise M22X1.5	Stecker M22X1.5

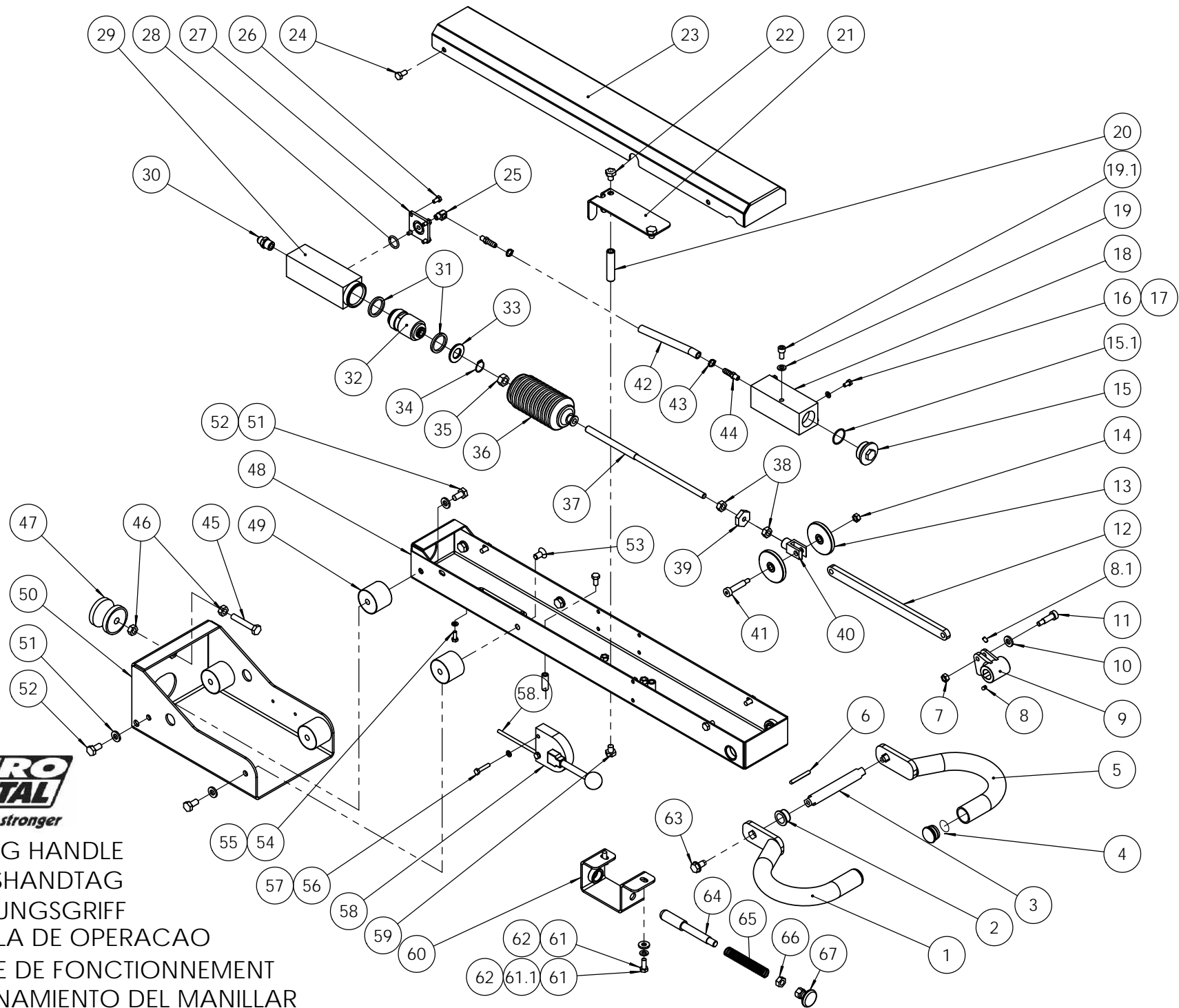

WORKING HANDLE
 ARBEJDSHANDTAG
 BETÄTIGUNGSGRIF
 MANIVELA DE OPERAÇÃO
 POIGNEE DE FONCTIONNEMENT
 FUNCIONAMIENTO DEL MANILLAR

SEE PARTS LIST PAGES 27;28;29 RP6514-60;75

No.	Part No.	Qty.	Description	Beskrivelse	Beschreibung	Descrição	Description	Descripción
1	11401188	1	Right guide handle	Styrehåndtag	Horngriff rechts	Manivela guia direita	Poignée de guide droit	Manillar de mando
2	31024	2	Nylon bush	Nylonbøsning	Nylon Hülse	Casquilho de nylon	Coussinet en nylon	Casquillo de nylon
3	11403200	1	Reverse handle shaft	Reverse håndtagsaksel	Lenkwelle Horngriff	Eixo de manivela inversa	Axe de poignée inverse	Eje de la manivela inversa
4	11401920	2	Plastic plug	plastic stik	Plastikendstopfen	Bujão de plástico	Prise en plastique plug	tapón de plástico
5	11401185	1	Left guide handle	Styrehåndtag	Horngriff links	Manivela guia esquerda	Poignée de guide	Manillar de mando
6	111965	1	Key	Not	Nutenstein	Chave	Clé	Chaveta
7	-----	1	Self locking nut	Møtrik	Mutter	Porca de auto-bloqueio	Ecrou autobloquant	Tuerca autobloqueante
8	129968	1	Hex. socket set screw with cup point	Skruer	Schraube	Parafuso de ajuste c/ pino roscado afunilado	Vis à tête Hex.avec pointe en coupe	Tornillo
8.1	128940	1	Hex. socket set screw with cup point	Skruer	Schraube	Parafuso de ajuste c/ pino roscado afunilado	Vis à tête Hex.avec pointe en coupe	Tornillo
9	1110154	1	Piston moving arm	Forbindelsesled	Kolbenarm	Braço de movimento do	Bras de déplacement du	Brazo operador de piston
10	-----	1	Washer	Skive	Scheibe	Arruela	rondelle	Arandela
11	111908	1	Hex. socket head shoulder Screw	Skruer	Schraube	Parafuso cab. cilíndrica hex.	Vis à tête Hex.	Tornillo
12	11101804	1	Connecting bar	Forbindelsesstang	Verbindungstange	Barra de conexão	Barre de connexion	Barra de conexión
13	11403195	2	Fork wheel	Gaffelled Hjul	Gabel Führungsscheibe	Roda do garfo	Roue en fourche	Horquilla Roue
14	-----	1	Self locking nut	Møtrik	Mutter	Porta de auto-bloqueio	Ecrou autobloquant	Tuerca autobloqueante
15	11403206	1	Oil tank plug	Olieprop	Öldichtung	Bujão do depósito de	Bouchon réservoir	Tapa de aceite
15.1	11403920	1	O-Ring	O-ring	O-ring	Junta circular	Anneau en O	Anillo sellador
16	-----	4	Hex. Head screw	Skruer	Sechskantschraube	Parafuso cab. hex.	Vis à tête Hex.	Tornillo hexagonal
17	-----	4	Lock washer	Skive	Sicherungsscheibe	Arruela de bloqueio	Rondelle verrouillage	Arandela de seguridad
18	11403207	1	Oil tank	Olietank	Öltank	Depósito de óleo	Réservoir d'huile	Receptor de aceite
19	11403913	1	Brass washer	messaging skive	Messingscheibe	Arruela de latão	Rondelle en laiton	arandela de latón
19.1	11401923	1	Hex. Head cap screw	Skruer	Sechskantschraube	Parafuso cab. embutir	Vis à tête	Tornillo hexagonal
20	11403198	2	Spacer	Afstandsstykke	Abstandshülse	Espaçador	Espaceur	Espaciador
21	11403199	1	Bearing cover	Lejedæksel	Kugellager	Cobertura do rolamento	Couvercle roulement	Cobertura de rodamiento

No.	Part No.	Qty.	Description	Beskrivelse	Beschreibung	Descrição	Description	Descripción
22	-----	2	Hex. Head screw	Skruer	Sechskantschraube	Parafuso cab. hex.	Vis à tête Hex.	Tornillo hexagonal
23	11403201	1	Handle cover	Håndtagsbagdæksel	Führungsholm Abdeckung	Cobertura da manivela	Couvercle poignée	Cobertura de manillar
24	11401915	4	Hex. Flange bolt with teeth	Skruer	Sechskantschraube	Cavilha flange hex.	Boulon de bride Hex.	Tornillo hexagonal
25	1110395	1	Brass elbow	Vinkel	Winklereinschraubung	Cotovelo de latão	Coude en laiton	Codo de bronce
26	-----	4	Hex. Head screw	Skruer	Sechskantschraube	Parafuso cab. hex.	Vis à tête Hex.	Tornillo hexagonal
27	11403204	1	Joining plate	Melleplade	Zwischenplatte	Placa de junção	Plaque jointage	Placa adaptadora
28	1135903	1	O-ring	O-ring	O-ring	Junta circular	Anneau en O	Anillo sellador
29	11403203	1	Pump casing	Hydraulikpumpe	Geberzylinder	Caixa da bomba	Boîtier de pompe	Caja de bomba
30	1110198	1	Nipple	Nipple	Einschraubung	Bocal	Graisser	pezón
31	1135902	2	Hydraulic seal	Hydraulisk pakning	Hydr. Dichtung	Vedante hidráulico	Joint hydraulique	Sello hidraulico
32	1135166	1	Upper piston	Øvre stempel	Obere Kolben	Pistão superior	Piston supérieur	Piston superior
33	1135168	1	Oil seal washer	Oliepakningsskive	Öldichtungsscheibe	Arruela vedante de óleo	Rondelle de joint d'huile	Arandela selladora de aceite
34	111933	1	Circlip	Låsering	Segering	Anel de metal	Circlip	Arandela especial
35	-----	1	Nut	Møtrik	Mutter	Porca	écrou	Tuerca
36	408990	1	Rubber bellow	Gummibælg	Faltenbalg	Fole de borracha	Soufflet en caoutch.	fuella de goma
37	11403196	1	Piston connecting bolt	Stempelbolt	Kolbenstange	Cavilha de conexão do	Boulon de connexion de	Tornillo conector de piston
38	-----	2	Hex. thin nut	Hex. thin Møtrik	Mutter	Porca fina hex.	Ecrou fin Hex.	Tuerca thin nut
39	1110185	1	Nut	Møtrik	Mutter	Porca	Ecrou	Tuerca
40	111931	1	Fork	Gaffelled	Gabel	Garfo	Fourche	Horquilla
41	111909	1	Hex. socket head shoulder Screw	Skruer	Schraube	Parafuso cab. cilíndrica hex.	Vis à tête Hex.	Tornillo
42	11401902	1	Plastic tube	plastrør	Kunststoffrohr	Tudo de plástico	Tube en plastique	tubo plastico
43	111940	2	Pipe Clamp	Pipe Camp	Rohrschelle	Abracadeira do tubo	Pince tuyau	abrazadera de pipa
44	111938	2	Pipe Nipple	Pipe Nipple	Rohrnickel	Bocal do tubo	Graisser tuyau	Pezón Pipe
45	-----	1	Hex. Head screw	Skruer	Sechskantschraube	Parafuso cab. hex.	Vis à tête Hex.	Tornillo hexagonal
46	-----	2	Nut	Møtrik	Mutter	Porca	écrou	Tuerca

No.	Part No.	Qty.	Description	Beskrivelse	Beschreibung	Descrição	Description	Descripción
47	111937	1	Shockmount	Gummidæmper	Gummi-Metall-Puffer	Tampão	amortisseur	Tope caucho-metal
48	11404204	1	Handle assy.	Håndtagsramme	Führungsholm Hauptrahmen	Junto manivela	Assembl. Poignée	Carcazo de manillar
49	11404913	4	Shockmount	Gummidæmper	Gummi-Metall-Puffer	Tampão	Amortisseur	Tope caucho-metal
50	11404202	1	Base bracket Assy.		Verstärkungsrahmen Führungsholm	Conjunto suporte base	Ass. Support de Base	Conjunto de soporte de la base
51	-----	7	Washer	Skive	Scheibe	Arruela	Rondelle	Arandela
52	-----	7	Hex. Head screw	Skruer	Sechskantschraube	Parafuso cab. hex.	Vis à tête Hex.	Tornillo hexagonal
53	11404926	1	Hex. Flange bolt with teeth	Skruer	Sechskantschraube	Cavilha flange hex.	Boulon de bride	Tornillo hexagonal
54	-----	4	Hex. Head screw	Skruer	Sechskantschraube	Parafuso cab. hex.	Vis à tête Hex.	Tornillo hexagonal
55	110056	4	Schnorr locking disc spring	Skive	Sicherungsscheibe	Mola do disco de	Ressort de disque	Arandela de seguridad
56	-----	2	Hex. Head screw	Skruer	Sechskantschraube	Parafuso cab. hex.	Vis à tête Hex.	Tornillo hexagonal
57	-----	2	Lock washer	Skive	Sicherungsscheibe	Arruela de bloqueio	Rondelle verrouillage	Arandela de seguridad
58	111902.1	1	Throttle cabel	Gashåndtag	Gashebel	Alavanca de velocidade	Manette des gaz	Control de velocidad
58.1	11403922	1	Hex. Head screw	Throttle kabel	Gaskabel	Cabo de controlo	Accélérateur	por cable del acelerador
59	-----	2	Locking Plate	Skruer	Sechskantschraube	Parafuso cab. hex.	Vis à tête Hex.	Tornillo hexagonal
60	11403212	1	Hex. Head screw	Låseplade	Verriegelungsplatte	Placa de bloqueio	Plaque verrouillage	placa de bloqueo
61	-----	2	Lock washer	Skruer	Sechskantschraube	Parafuso cab. hex.	Vis à tête Hex.	Tornillo hexagonal
61.1	-----	2	Washer	Skive	Sicherungsscheibe	Arruela de bloqueio	Rondelle verrouillage	Arandela de seguridad
62	-----	2	Self locking Hex.Bolt	Skive	Scheibe	Arruela	Rondelle	Arandela
63	11401922	2	Handle locking Pin	Skruer	Sechskantschraube	Cavilha hex. de auto-	Boulon hex.	Tornillo hexagonal
64	11403209	1	Spring	Håndtag låsestift	Verriegelungsstift	Pino de bloqueio da	Goupille verrouillage poignée	Maneje pasador de bloqueo
65	11401914	1	Nut	forår	Feder	Mola	Ressort	primavera
66	-----	1	Knob	Møtrik	Mutter	Porca	écrou	Tuerca
67	11401198	1	Throttle cabel	knop	Knauf	Puxador	Molette	perilla